

siderio

Design Collection

April 2024



*" Designing Dreams,  
Crafting Elegance "*

<b>Indice</b> <i>Index</i>	<b>2 - 3</b>
<b>Le origini di Siderio</b> <i>The origins of Siderio</i>	<b>4 - 7</b>
<b>Il metodo Siderio</b> <i>The Siderio Method</i>	<b>8 - 9</b>
1. Valutazione Preventiva	10 - 11
2. Approvazione	12
3. Produzione	13
4. Controllo	14 - 15
5. Montaggio	16 - 17
Tecnologia	18 - 19
<b>Indice fotografico</b> <i>Photographic index</i>	<b>20 - 23</b>
<b>Librerie</b> <i>Library</i>	<b>24 - 25</b>
Talia	26 - 35
Opera	36 - 41
VentiVenti Giorno	42 - 49
Serafino	50 - 55
Giove	56 - 59
Adamo	60 - 63
Venere	64 - 67
<b>Tavoli, Tavolini e Consolle</b> <i>Table, Little Tables and Consoles</i>	<b>68 - 69</b>
Punta	70 - 73
Linea	74 - 77
DieciDieci	78 - 81
DieciDieci Consolle	82 - 85
Siderietto	86 - 89
Morsetto	90 - 93
Capsula	94 - 97
<b>Complementi</b> <i>Home Accessories</i>	<b>98 - 99</b>
Perseo	100 - 105
Dioniso	106 - 109
Pitagora	110 - 113
Trama	114 - 117
Origami	118 - 121
Motio	122 - 125
Fiamma	126 - 129
VentiVenti Notte	130 - 135
Lucille	136 - 139
Scintilla	140 - 143
Verboom	144 - 147
<b>Finiture Siderio</b> <i>Siderio Finishes</i>	<b>148 - 149</b>
<b>Termini&amp;Condizioni</b> <i>Term&amp;Conditions</i>	<b>150 - 151</b>



# Le origini, dal sogno all'idea

## *The origins, from the dream to the idea*

Siderio nasce dall'idea di trasformare un sogno, un concetto, in materia tangibile. Proprio come in un sistema cartesiano dove X rappresenta la flessibilità e Y la sofisticatezza, questi due valori fondamentali di Siderio danno forma a elementi d'arredo dal carattere grafico deciso. Questa realizzazione è resa possibile dalla combinazione delle più moderne tecnologie di produzione con l'abilità artigianale accumulata in oltre cinquant'anni di esperienza nella lavorazione di oggetti metallici. Il risultato è un sistema ben definito di elementi d'arredo, tutti completamente personalizzabili, con accessori che si adattano a infinite possibilità.

*Siderio stems from the idea of translating a dream, a concept, into tangible material. Just as in a Cartesian system where X represents flexibility and Y represents sophistication, these two fundamental values of Siderio give shape to furniture pieces with a strong graphic character. This achievement is made possible by combining the latest manufacturing technologies with the artisanal skill accumulated over more than fifty years of experience in shaping metallic objects. The result is a well-defined system of customizable furniture elements, with accessories that adapt to endless possibilities.*



SIDERIO CONCRETIZZA IDEE.

*Le plasmiamo nell'architettura e nell'interior design.*

SIDERIO UNISCE TALENTI.

*Collaboriamo con un team multidisciplinare di creativi, artigiani, progettisti e architetti.*

SIDERIO AMA SFOGLIARE I LIBRI,

*sperimentare e sfidare i dogmi convenzionali.*

SIDERIO OFFRE SOLUZIONI PRATICHE.

*Niente grandi teorie o idee astratte, solo ciò che funziona e piace al mondo.*

SIDERIO FA PARLARE IL SUO LAVORO.

*SIDERIO BRINGS IDEAS TO LIFE.*

*We shape them in architecture and interior design.*

*SIDERIO UNITES TALENTS.*

*We collaborate with a multidisciplinary team of creatives, craftsmen, designers, and architects.*

*SIDERIO LOVES TO EXPLORE,*

*experiment, and challenge conventional dogmas.*

*SIDERIO PROVIDES PRACTICAL SOLUTIONS.*

*No grand theories or abstract ideas, just what works and appeals to the world.*

*SIDERIO LETS ITS WORK SPEAK.*



# Il metodo Siderio

## The Siderio Method

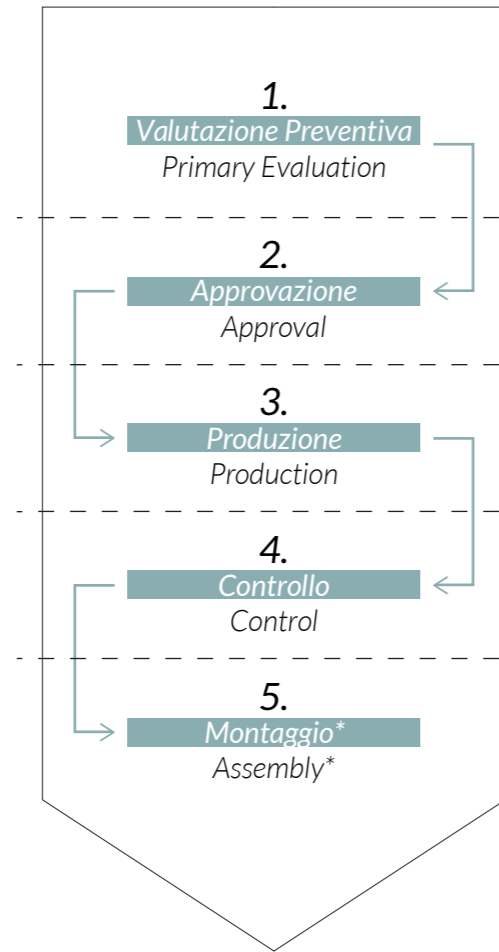

\* Dove necessario  
\* If necessary

### Progettazione, ovvero immaginazione

Siderio è una realtà che si colloca a metà tra i grandi produttori di arredo e gli esperti maestri artigiani del metallo. Ciò che rende Siderio un brand unico nel suo genere è il suo mix di competenze, che ci consente di offrire un servizio completamente personalizzato: dalla valutazione della fattibilità all'installazione. Inoltre, uno dei nostri impegni più significativi è rappresentato dalla collezione di arredi che produciamo. In questa sfida entusiasmante, cerchiamo di rendere anche gli elementi standard altamente personalizzabili attraverso sistemi flessibili.

L'elaborazione di una metodologia per la realizzazione di commesse su misura nel settore dell'arredamento rappresenta la sintesi di anni di esperienza. Per Siderio, ciò che assume crescente importanza è il rapporto umano e l'opportunità di garantire la corretta realizzazione delle idee dei nostri clienti.

Negli ultimi anni, l'uso del metallo nell'arredamento ha acquisito una crescente popolarità, ma lavorare con questi materiali richiede competenze straordinarie. Ecco perché abbiamo sviluppato un metodo che consente di esaminare dettagliatamente tutti i possibili fattori di rischio nelle commesse, aiutando così i nostri clienti a trovare soluzioni concrete. Il Metodo Siderio si suddivide in quattro fasi principali, con ulteriori innovazioni in costante sviluppo.

### Design, therefore imagination

*Siderio is a company that positions itself midway between large-scale furniture manufacturers and expert metal artisan masters. What makes Siderio a truly unique brand is its blend of skills, allowing us to offer a completely personalized service: from feasibility assessment to installation. Furthermore, one of our most significant commitments is represented by the collection of furniture we produce. In this exciting challenge, we aim to make even standard elements highly customizable through flexible systems.*

*The development of a methodology for the execution of bespoke projects in the furniture sector is the culmination of years of experience. For Siderio, what is of increasing importance is the human relationship and the opportunity to ensure the proper realization of our clients' ideas. In recent years, the use of metal in furniture has gained increasing popularity, but working with these materials requires extraordinary expertise. That's why we have developed a method that allows us to meticulously examine all possible risk factors in projects, thus helping our clients find concrete solutions. The Siderio Method is divided into four main phases, with further innovations constantly in development.*





#### 1. Valutazione Preventiva

Effettuata una sintesi del progetto, si procede con i primi disegni e le prime domande al committente per comprendere le sue esigenze. Vengono valutati i materiali da utilizzare, includendo l'analisi dei costi. Materiali, finiture, colori, caratteristiche tecniche e strutturali sono alcuni dei punti considerati in questa fase di valutazione congiunta.

#### 1. Preliminary Evaluation

*After summarizing the project, we proceed with the initial drawings and the first questions to the client to understand their needs. Materials to be used are evaluated, including cost analysis. Materials, finishes, colors, technical, and structural characteristics are some of the points considered in this phase of collaborative evaluation.*



## 2. Approvazione

I materiali sviluppati nella Valutazione Preliminare sono presentati al cliente e, se necessario, personalizzati in base alle sue richieste (tempo, costo, finiture, specifiche tecniche). Questa fase è cruciale poiché, una volta definite con precisione le caratteristiche del progetto, è possibile procedere con l'industrializzazione di tutti i processi di produzione.

## 2. Approval

*The materials developed in the Preliminary Evaluation are presented to the client and, if necessary, customized according to their requirements (time, cost, finishes, technical specifications). This phase is crucial because, once the project details are precisely defined, it becomes possible to industrialize all production processes.*

## 3. Produzione

Dopo la conferma di tutti i disegni e delle specifiche tecniche, il progetto passa alla fase di produzione. Gli artigiani incaricati della realizzazione sono completamente informati sulle specifiche approvate dal cliente, essendo stati coinvolti anche nelle fasi di Valutazione Preliminare e di Approvazione. Ogni punto di saldatura, angolo e piega rappresenta l'accumulo di oltre trent'anni di esperienza, e nulla viene lasciato al caso.

## 3. Production

*After the confirmation of all drawings and technical specifications, the project proceeds to the production phase. The artisans responsible for crafting the artifacts are fully informed about the specifications approved by the client, as they have also been involved in the Preliminary Evaluation and Approval stages. Every welding point, corner, and fold is the culmination of over thirty years of experience, leaving nothing to chance.*







#### 4. Controllo

La verifica del rispetto del progetto iniziale è fondamentale nel nostro settore. Di conseguenza, ogni fase di lavorazione viene attentamente controllata per assicurare al cliente la coerenza tra i disegni approvati e i manufatti effettivamente prodotti.

#### 4. Control

*Ensuring that the initial project has been adhered to is a crucial phase in our industry. For this reason, every process is meticulously inspected to guarantee consistency for the customer between the approved drawings and the actual artifacts produced.*

## 5. Montaggio (Eventuale)

Il montaggio spesso rappresenta una sfida nei progetti contract, poiché la produzione e l'assemblaggio sono generalmente gestiti da entità separate. Siderio offre un servizio completo per garantire un pacchetto chiavi in mano, grazie a un team di esperti montatori. In alternativa, forniamo manuali d'istruzioni chiari e dettagliati per assistere altri team di montaggio sul campo. I nostri progettisti sono disponibili per rispondere a domande o risolvere dubbi direttamente dal cantiere.

## 5. Assembly (Eventual)

*Assembly is often a challenging aspect in contract projects because production and assembly are typically handled by separate entities. Siderio provides this service to ensure a complete turnkey solution, thanks to a team of expert assemblers. Alternatively, we can create clear and comprehensive instruction manuals to assist other assembly teams on-site. Our designers are available 24/7 to address questions or concerns directly from the construction site.*





## Tecnologia *Technology*

### Software utilizzati

La comprensione del cliente e la soddisfazione delle sue esigenze sono obiettivi che perseguiamo con determinazione. Nella fase di valutazione della fattibilità, comprendiamo che i progetti "su misura" spesso richiedono tempi rapidi. Per questo motivo, utilizziamo software di progettazione dinamica per ottenere stime preliminari nella fase di preventivazione. Il primo passo in ogni progetto consiste nell'analizzare le necessità del cliente. Grazie a software di progettazione 3D all'avanguardia, siamo in grado di fornire una chiara visione d'insieme fin dall'inizio. Nel nostro studio tecnico, la velocità è fondamentale per ottenere istantaneamente informazioni sui materiali e sulle lavorazioni necessarie.

### Software used

*Understanding the customer and meeting their needs are goals we pursue with determination. During the feasibility assessment phase, we recognize that most "custom" projects often require quick turnaround times. For this reason, we employ dynamic design software to provide initial estimates during the quotation phase. The first step in any project is understanding the client's needs. Thanks to state-of-the-art 3D design software, we can offer a clear overview right from the start. Speed is a fundamental characteristic in our technical studio, enabling us to instantly assess materials and required processes.*

# Librerie *Library*

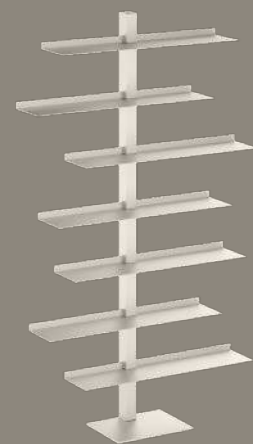

01  
Talia

02  
Opera

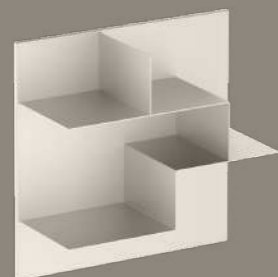

03  
Serafino



04  
VentiVenti

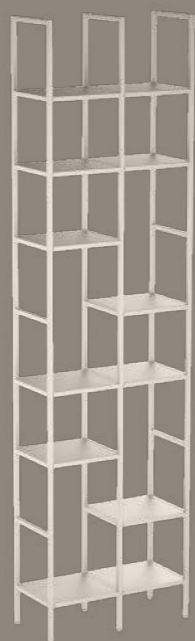

05  
Giove

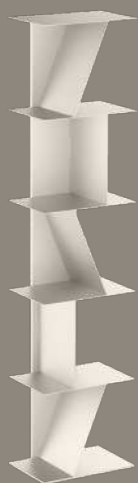

06  
Adamo



07  
Venere

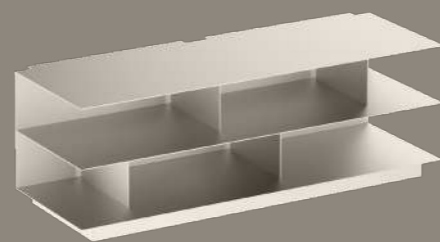

# Tavoli, Tavolini, Consolle *Tables, Coffee Tables, Consoles*

01  
Punta

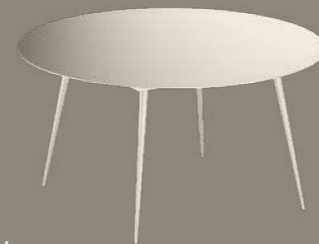

02  
Linea



03  
DieciDieci

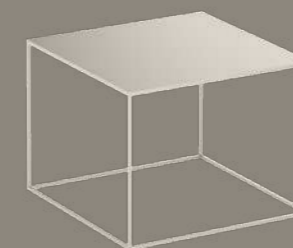

04  
DieciDieci  
Consolle



05  
Siderietto



06  
Morsetto

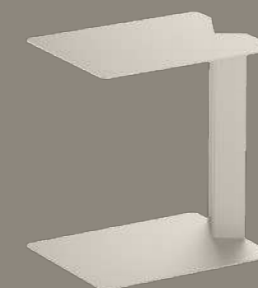

07  
Capsula



01 Talia	pp. 26 - 35
02 Opera	pp. 36 - 41
03 Serafino	pp. 42 - 51
04 VentiVenti	pp. 52 - 57
05 Giove	pp. 58 - 61
06 Adamo	pp. 62 - 65
07 Venere	pp. 66 - 69

01 Punta	pp. 72 - 75
02 Linea	pp. 76 - 79
03 DieciDieci	pp. 80 - 83
04 DieciDieci Consolle	pp. 84 - 87
05 Siderietto	pp. 88 - 91
06 Morsetto	pp. 92 - 95
07 Capsula	pp. 96 - 99

# Complementi

## Home accessories

01  
Perseo



03  
Pitagora

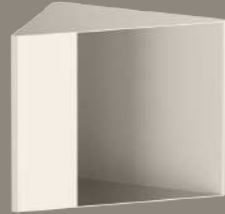

02  
Dioniso



06  
Motio

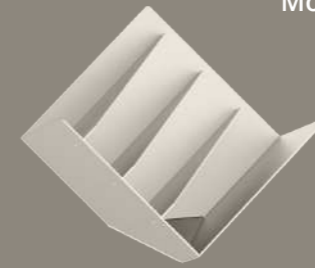

09  
Lucille

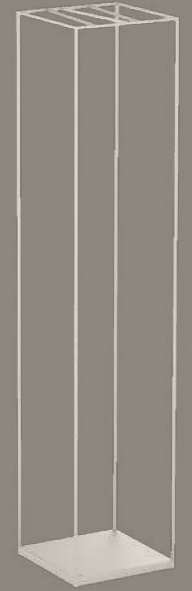

08  
VentiVenti  
Notte



10  
Scintilla



04  
Trama

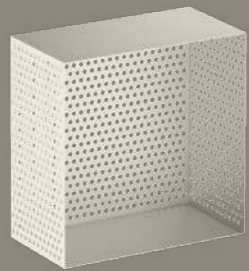

05  
Origami

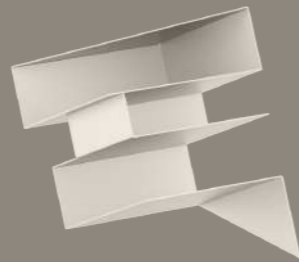

11  
Verboom



07  
Fiamma

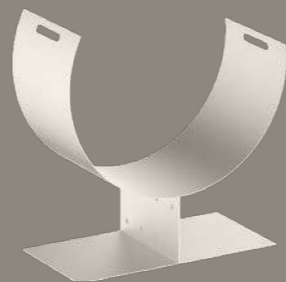

01 Perseo pp. 102 - 107  
 02 Dioniso pp. 108 - 111  
 03 Pitagora pp. 112 - 115  
 04 Trama pp. 116 - 119  
 05 Origami pp. 120 - 123  
 06 Motio pp. 124 - 127  
 07 Fiamma pp. 128 - 131

08 VentiVenti Notte pp. 132 - 139  
 09 Lucille pp. 140 - 143  
 10 Scintilla pp. 144 - 147  
 11 Verboom pp. 148 - 151

# Librerie *Library*

## Architettura dell'Essere

Le librerie Siderio non si limitano a contenere; esse trascendono la loro funzione primaria per diventare pilastri dell'esistenza domestica. Frutto di una fusione tra sapienza artigianale e precisione tecnologica, queste strutture incarnano il dialogo tra il passato artigianale e il futuro del design. Ogni libreria è una tela su cui si dipinge l'ordine del sapere, offrendo uno spazio dove libri e oggetti dialogano in un equilibrio perfetto tra estetica e utilità. In queste geometrie di metallo, ogni dettaglio è una riflessione sullo spazio che abitiamo, trasformando la conservazione in un atto di bellezza.

## Architecture of Being

Siderio bookshelves do more than contain; they transcend their primary function to become pillars of domestic existence. Born from a fusion of artisanal wisdom and technological precision, these structures embody the dialogue between the craftsmanship of the past and the future of design. Each bookshelf is a canvas where the order of knowledge is painted, offering a space where books and objects converse in a perfect balance between aesthetics and utility. Within these metal geometries, every detail is a reflection on the space we inhabit, transforming preservation into an act of beauty.



# Talia - Delba Design - 2013

Talia, il primo e iconico sistema di Delba Design per Siderio, è un capolavoro di modularità e stile. Questo sistema non è solo una libreria ma un vero e proprio ecosistema di design che si adatta e si trasforma in base alle esigenze di chi lo utilizza. Ogni elemento è progettato per integrarsi armoniosamente con gli altri, creando una sinfonia di forme e funzioni. Ogni configurazione di Talia racconta una storia diversa, riflettendo la personalità e lo stile di vita di chi sceglie di farlo proprio.

*Talia, the first and iconic system by Delba Design for Siderio, is a masterpiece of modularity and style. This system is not just a bookshelf but a true design ecosystem that adapts and transforms according to the user's needs. Each element is designed to integrate harmoniously with the others, creating a symphony of shapes and functions. Every configuration of Talia tells a different story, reflecting the personality and lifestyle of those who choose it.*

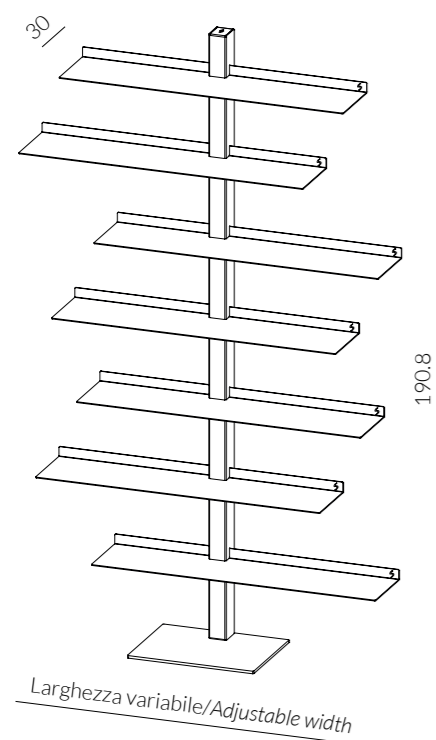

- Bianco
- Antracite
- Ruggine
- Ferro Chiaro
- Ferro Scuro

TALIA - L. cm. X P. cm. Y H. cm. Z (Configurazione Talia 1)

Il sistema Talia viene realizzato in metallo e verniciato nelle finiture Siderio (vedi Tabella).  
La libreria, quando è prevista a terra, è autoportante. Si consiglia il fissaggio a parete con le piastre in dotazione nell'imballo.  
I ripiani sono in lamiera 25/10 presso-piegata per contribuire a dare una maggiore resistenza alla flessione. Il passo tra un ripiano e l'altro è di cm. 26. Si posizionano nel montante attraverso le apposite fessature poste sul montante. Alcuni elementi possono scorrere attraverso le guide facendo attenzione al bilanciamento degli stessi.

(Talia 1 Configuration)

*The Talia system is made of metal and painted in Siderio finishes (see Table).  
The bookshelf, when floor-standing, is self-supporting. Wall fixing with the plates included in the packaging is recommended.  
The shelves are made of 25/10 gauge press-folded sheet metal to provide greater resistance to bending. The spacing between shelves is 26 cm. They are positioned in the stand through the special slots on the stand. Some elements can slide through the guides, taking care to balance them.*









# Talia - Sistema

Gli elementi, di varie dimensioni e altezze, che compongono il sistema sono  
*The elements, of various sizes and heights, that make up the system are*

# Talia - System

Completano la gamma i seguenti accessori  
*The following accessories complete the range*

## MONTANTE /VERTICAL SUPPORT

L. cm. 5,5  
 P. cm. 7  
 H. cm. 114/164,7/190

\*Passo tra i ripiani cm. 25,3  
 \*Shelf clearance cm. 25,3

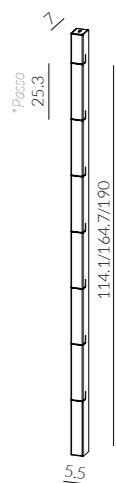

## BASE /BASE

L. cm. 40  
 P. cm. 30  
 H. cm. 0,8

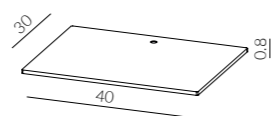

## MENSOLA DUCK /DUCK SHELF

L. cm. 43,6  
 P. cm. 24,6  
 H. cm. 3,3

\*Disponibile sx/dx  
 \*Available right and left

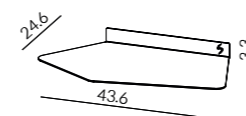

## MENSOLA VINO /WINE RACK

L. cm. 40  
 P. cm. 17,3  
 H. cm. 11,6

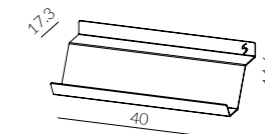

## MENSOLA QUADRA /SQUARE SHELF

L. cm. 28/40  
 P. cm. 20  
 H. cm. 28,6

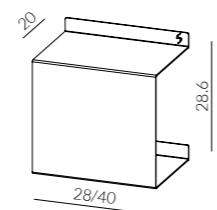

## MENSOLA BICCHIERI /GLASS SHELF

L. cm. 55  
 P. cm. 20  
 H. cm. 3,3

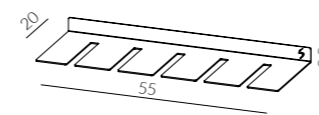

## KIT MENSOLE TICHÉ /TICHÉ SHELF KIT

L. cm. 30/40/50/60/70/80/90  
 P. cm. 20  
 H. cm. 3,3

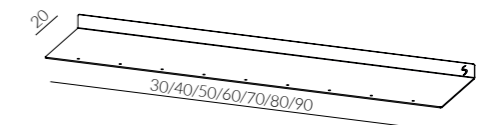

\*Il kit contiene 7 mensole  
 \*The kit contains 7 shelves

## MENSOLA /SHELF

L. cm. 30/45/60/90/190  
 P. cm. 20  
 H. cm. 3,3

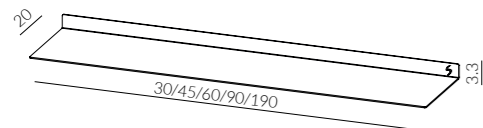

## MENSOLA RETTANGOLA /RECTANGULAR SHELF

L. cm. 40  
 P. cm. 20  
 H. cm. 28,6

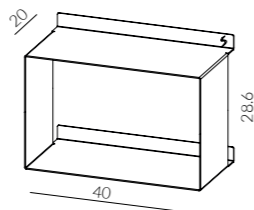

## MENSOLA TV /TV SHELF

L. cm. 90/190  
 P. cm. 28  
 H. cm. 3,3

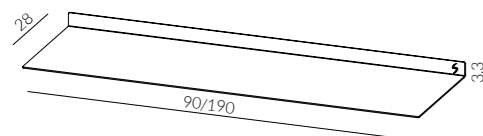

# Talia - Sistema - Configurazioni

Esempi di configurazione

## TALIA 1

L. cm. Variabile P. cm. 30 H. cm. 190,8

S_KPL	X1
S_KB	X1
S_KM90	X7

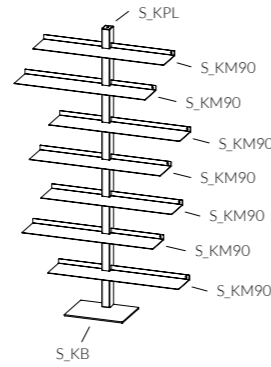

## TALIA 2

L. cm. Variabile P. cm. 30 H. cm. 190,8

S_KPL	X2
S_KB	X2
S_KM190	X7

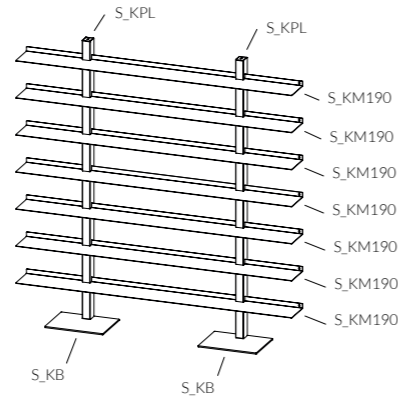

## TALIA 3

L. cm. Variabile P. cm. 30 H. cm. 190,8

S_KPL	X3
S_KB	X3
S_KM90	X1
S_KM190	X6
S_KM190L	X1
S_KMQ	X2

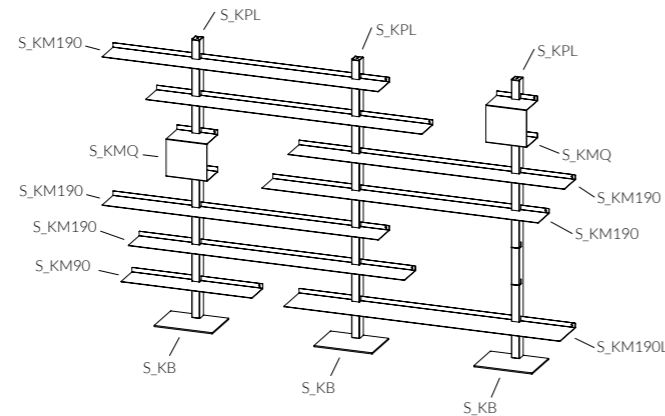

# Talia - System - Configurations

Configuration examples

## TALIA 4

L. cm. 48 P. cm. 30 H. cm. 190,8

S_KPS	X1
S_KMDKS	X2
S_KMDKD	X2

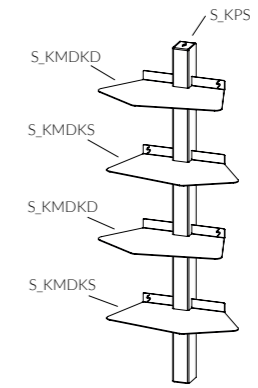

## TALIA TICHÉ

L. cm. 90 P. cm. 30 H. cm. 190,8

S_KPL	X1
S_KB	X1
S_KMT	X1

\*Kit including base + upright + 7 shelves

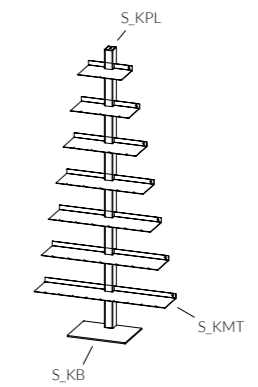

# Opera - Pierangelo Sciuto - 2017

Opera è un sistema di pannelli che reinventa il concetto di boiserie, offrendo una soluzione di design versatile e unica. Questa collezione è un gioco di forme e funzioni, dove mensole diventano boiserie e viceversa, creando un'interazione dinamica tra spazio e oggetti. La modularità dei pannelli consente una personalizzazione senza pari, invitando alla creazione di ambienti che riflettano la personalità e lo stile individuale. Opera non è solo un sistema di arredamento, ma un'opera d'arte funzionale, capace di conferire carattere e bellezza a qualsiasi spazio.

*Opera is a panel system that reimagines the concept of boiserie, offering a versatile and unique design solution. This collection is a play of shapes and functions, where shelves become boiserie and vice versa, creating a dynamic interaction between space and objects. The modularity of the panels allows for unparalleled customization, inviting the creation of spaces that reflect individual personality and style. Opera is not just a furnishing system but a functional work of art, capable of giving character and beauty to any space.*

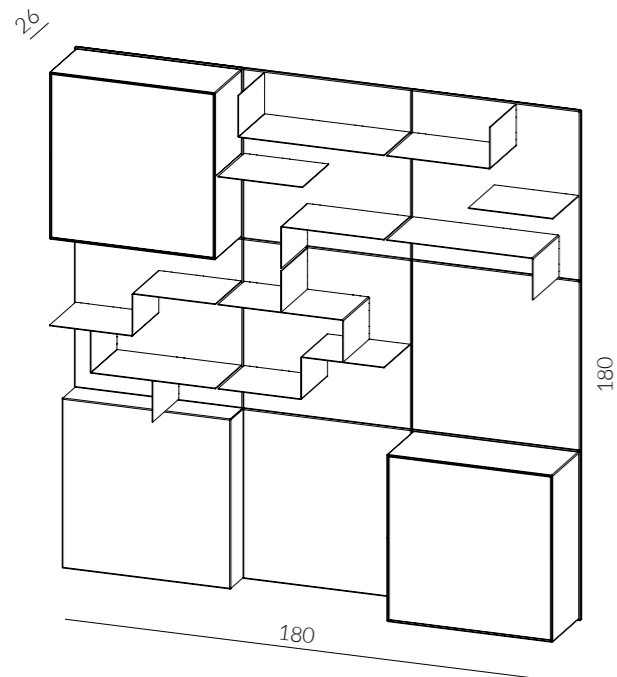

- Bianco
- Antracite
- Ruggine
- Ferro Chiaro
- Ferro Scuro
  
- Ottone antico
- Bronzo antico
- Rame antico
- Acciaio delabre
- RAL/NCS

OPERA - L. cm. 180 P. cm. 26 H. cm. 180 (Configurazione 3x3)

(3x3 Configuration)

Opera è un sistema di pannelli di varie tipologie, realizzati in lamiera presso-piegata 25/10 e tagliata al laser e verniciati nelle finiture Siderio (vedi tabella).

A richiesta i pannelli/boiserie sono realizzabili su misura. Ogni elemento Opera prevede il suo sistema di fissaggio a parete.

*Opera is a system of various types of panels, made from 25/10 gauge press-folded sheet metal, laser-cut and painted in Siderio finishes (see table).*

*Custom-sized panel/boiserie is available upon request. Each Opera element includes its wall mounting system.*



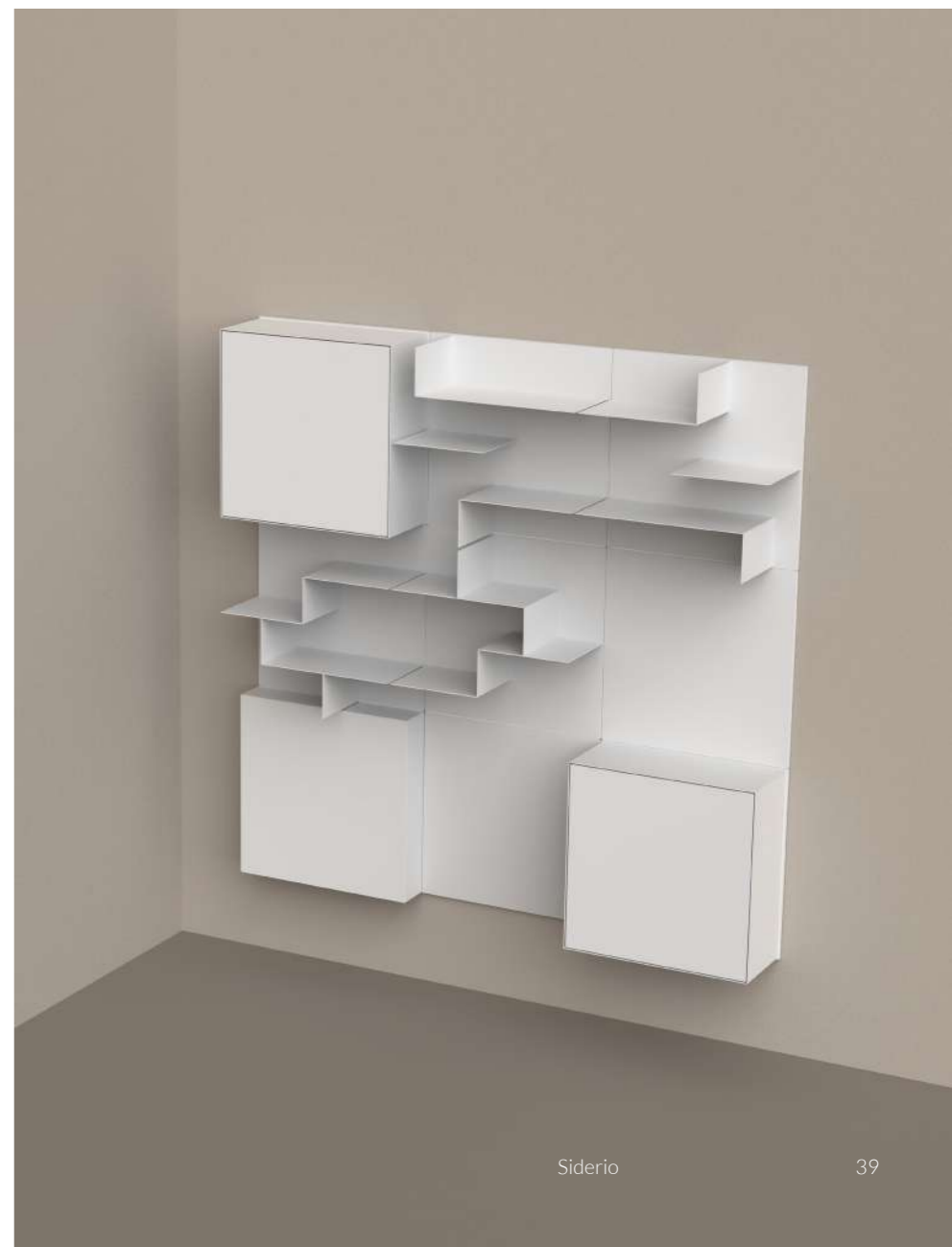

# Opera - Sistema

Gli elementi, di varie dimensioni e altezze, che compongono il sistema sono  
*The elements, of various sizes and heights, that make up the system are*

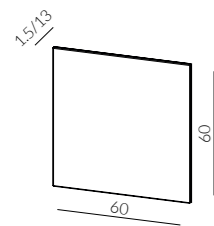

**PANNELLO**  
/PANEL

L. cm. 60  
P. cm. 1.5/13  
H. cm. 60

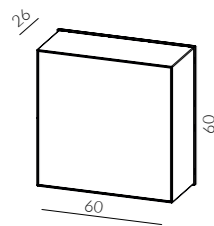

**ANTA**  
/DOOR

L. cm. 60  
P. cm. 26  
H. cm. 60

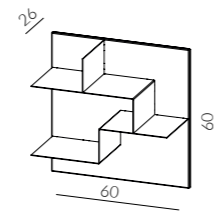

**OPERA 1**  
/OPERA 1

L. cm. 60  
P. cm. 26  
H. cm. 60

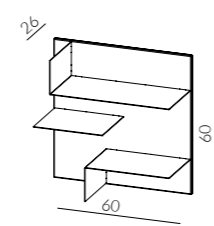

**OPERA 2**  
/OPERA 2

L. cm. 60  
P. cm. 26  
H. cm. 60

# Opera - Sistema - Configurazioni

Esempi di configurazione  
*Configuration examples*

**OPERA 3X3**

L. cm. 180 P. cm. 26 H. cm. 180

S_OP1	X2
S_OP2	X2
S_OP3	X2
S_OP4	X1
S_OP5	X2

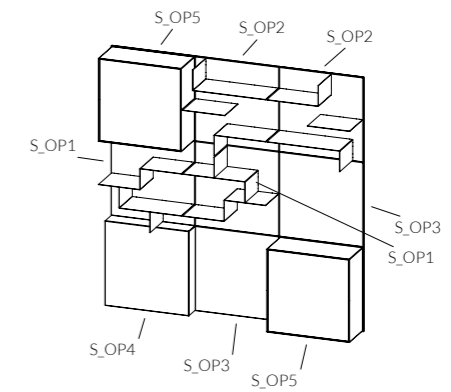

**OPERA 4X3**

L. cm. 240 P. cm. 26 H. cm. 180

S_OP1	X4
S_OP2	X4
S_OP5	X4

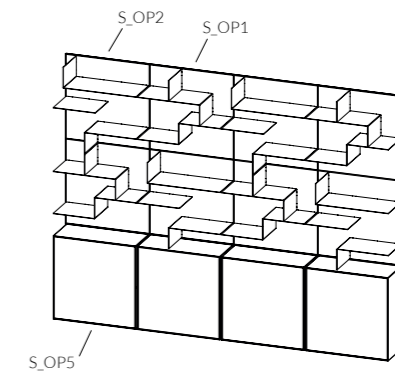

**OPERA 5X4**

L. cm. 300 P. cm. 26 H. cm. 240

S_OP1	X3
S_OP2	X3
S_OP3	X6
S_OP4	X8

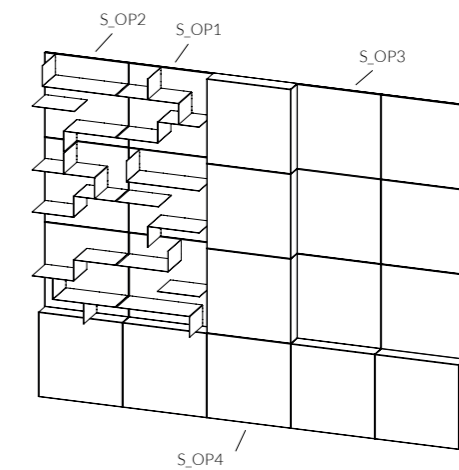

# VentiVenti Giorno - Delba Design - 2022

VentiVenti è la rappresentazione della versatilità e dell'eleganza che definiscono il marchio Siderio. Ogni elemento, dai fianchi ai ripiani, ai contenitori coprivasi, è stato progettato con cura artigianale per creare un'esperienza unica, adattabile a qualsiasi spazio e completamente personalizzabile.

*VentiVenti represents the versatility and elegance that define the Siderio brand. Every element, from the sides to the shelves, to the planter covers, has been carefully crafted to create a unique experience, adaptable to any space and fully customizable.*

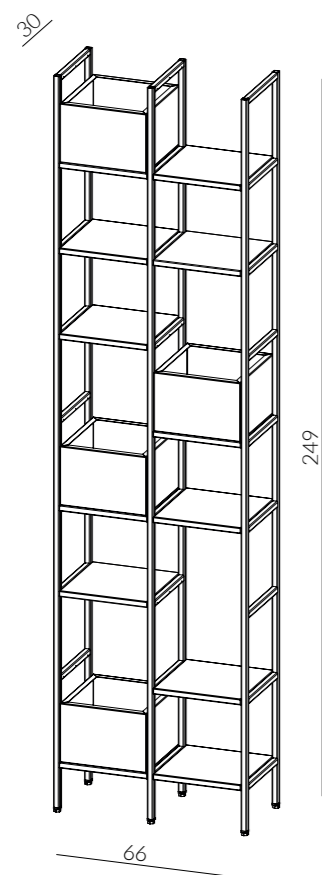

- Bianco
- Antracite
- Ruggine
- Ferro Chiaro
- Ferro Scuro

- Ottone antico
- Bronzo antico
- Rame antico
- Acciaio delabre
- RAL/NCS

VENTIVENTI GIORNO - L. cm. 66 P. cm. 30 H. cm. 249

VentiVenti è un sistema componibile composto da fianchi, ripiani, contenitori coprivasi realizzati in metallo. Il fianco è realizzato con un tubo in metallo sezione quadra 2x2 cm., tagliato a laser e verniciato nelle finiture Siderio. I ripiani e i coprivasi, nelle varie dimensioni, sono in lamiera 15/10 presso-piegati e tagliati al laser e verniciati nelle finiture previste. La libreria è autoportante, si consiglia, per una maggiore sicurezza e stabilità, tramite la piastra di fissaggio data in dotazione, il fissaggio a parete.

*VentiVenti is a Modular system composed of sides, shelves, and cover-cases made of metal. The side is made of a square metal tube measuring 2x2 cm, laser-cut, and painted in Siderio finishes. The shelves and cover-cases, available in various sizes, are made of 15/10 gauge sheet metal, press-folded, laser-cut, and painted in the specified finishes. The bookcase is self-supporting, but for added safety and stability, wall mounting is recommended using the supplied fixing plate.*









# VentiVenti Giorno - Sistema

Gli elementi, di varie dimensioni e altezze, che compongono il sistema sono  
*The elements, of various sizes and heights, that make up the system are*

## RIPIANI /SHELVES

L. cm. 30/45/60/90  
 P. cm. 30/45  
 H. cm. 2

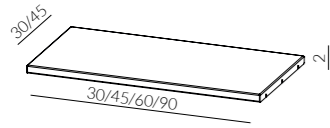

## FISSAGGIO A SOFFITTO /CEILING MOUNTING

L. cm. 0,5  
 P. cm. 30/45/55  
 H. cm. X

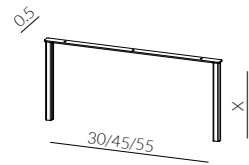

## SPALLA /SHOULDER

L. cm. 30/45  
 P. cm. 2  
 H. cm. 220/249

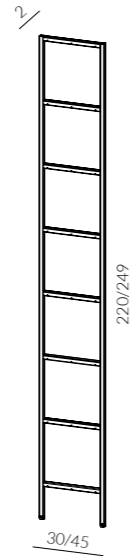

Completano la gamma i seguenti accessori  
*The following accessories complete the range*

## COPRIVASI /VASE COVER

L. cm. 29,5/44,5/59,5/89,5  
 P. cm. 30/45  
 H. cm. 20

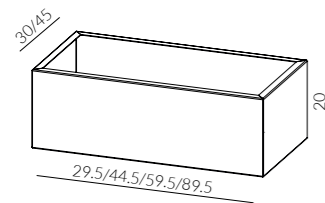

I ripiani sono fissi ma, a richiesta e con sovrapprezzo è possibile richiedere inserimento traversi a cui andare fissare i ripiani. Il passo tra un ripiano e l'altro è di cm. 27 e su richiesta è possibile modificare il passo mantenendo fissi i ripiani o aggiungendo i traversi per ulteriori spostamenti.

*The shelves are fixed, but on request and at an extra cost, it is possible to include crossbars for shelf attachment. The spacing between shelves is 27 cm and can be modified on request, keeping the shelves fixed or adding crossbars for further adjustments.*

# Ventiventi Giorno - Sistema - Configurazioni

Esempi di configurazione

## VENTIVENTI 1

L. cm. 530 P. cm. 30 H. cm. 249

S_VSE243	X2
S_VSI243	X8
S_VC33	X4
S_VC63	X2
S_VC93	X1
S_VR33	X20
S_VC63	X29
S_VC93	X16

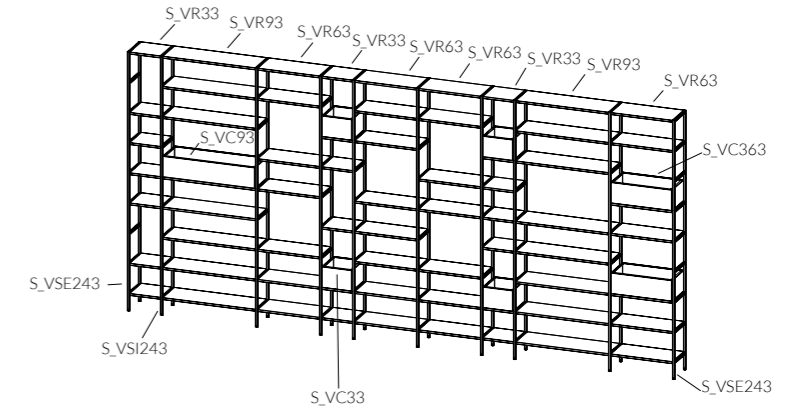

## VENTIVENTI 2

L. cm. 66 P. cm. 30 H. cm. 249

S_VSE243	X2
S_VSI243	X1
S_VC33	X4
S_VR33	X12

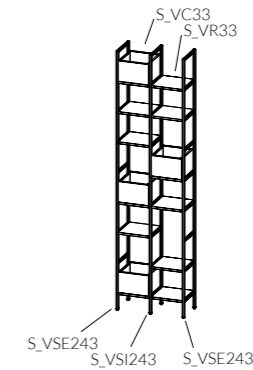

## VENTIVENTI 3

L. cm. 312 P. cm. 45 H. cm. 220

S_VSE224	X2
S_VSI224	X4
S_VC44	X2
S_VC64	X4
S_VFS4	X6
S_VR44	X12
S_VR64	X12
S_VR94	X6

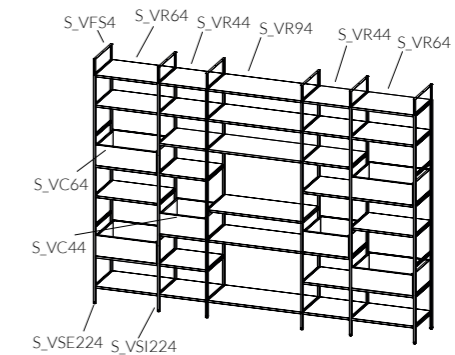

# Serafino - Pierangelo Sciuto - 2017

Serafino, progettata dall'architetto Pierangelo Sciuto nel 2017, è un'espressione di equilibrio e innovazione nel mondo delle librerie. Questa libreria si distingue per la sua completa autoportanza, una colonna elegante di cubi bifacciali che si eleva con grazia e robustezza. Serafino è più di una libreria; è un simbolo di design intelligente e creatività, una struttura che si impone con la sua presenza e trasforma qualsiasi spazio in una galleria di stile e innovazione.

*Serafino, designed by architect Pierangelo Sciuto in 2017, is an embodiment of balance and innovation in the world of bookshelves. This bookshelf stands out for its complete self-supporting nature, an elegant column of double-sided cubes that rises with grace and strength. Serafino is more than a bookshelf; it's a symbol of intelligent design and creativity, a structure that asserts its presence and transforms any space into a gallery of style and innovation. imparting character and beauty to any space.*

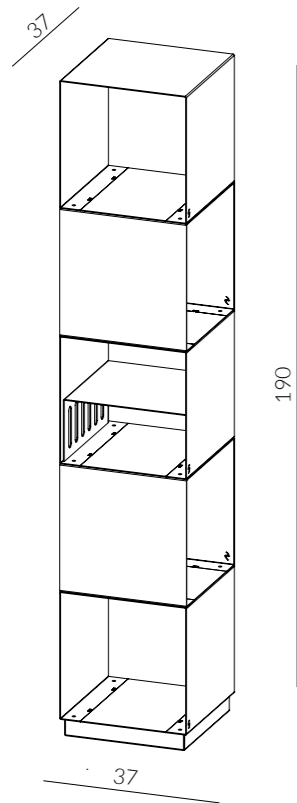

- Bianco
- Antracite
- Ruggine
- Ferro Chiaro
- Ferro Scuro
  
- Ottone antico
- Bronzo antico
- Rame antico
- Acciaio delabre
- RAL/NCS

SERAFINO - L. cm. X P. cm. Y H. cm. Z

La libreria Serafino è realizzata in acciaio, verniciata nelle finiture Siderio (vedi tabella). Il sistema è composto da quattro elementi "bussolotti" in lamiera presso-piegata 25/10, da avvitare tra loro fino ad un massimo di 5 bussolotti sovrapposti. Il contenitore viene consegnata in un collo per ogni elemento. È smontabile.

*The Serafino bookcase is made of steel, painted in Siderio finishes (see table). The system is composed of four cube elements in 25/10 gauge press-folded sheet metal, to be screwed together up to a maximum of 5 stacked cubes. The container is delivered in one package per element. It is dismantlable.*





# Serafino - Sistema

Gli elementi, di varie dimensioni e altezze, che compongono il sistema sono  
*The elements, of various sizes and heights, that make up the system are*

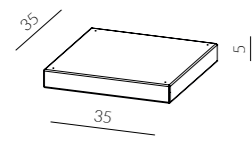

**BASAMENTO**  
/KICKBOARD

L. cm. 35  
P. cm. 35  
H. cm. 5

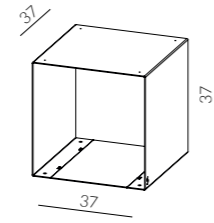

**CUBO MEDIO**  
/MEDIUM CUBE

L. cm. 37  
P. cm. 37  
H. cm. 37

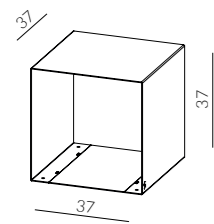

**CUBO FINALE**  
/FINAL CUBE

L. cm. 37  
P. cm. 37  
H. cm. 37

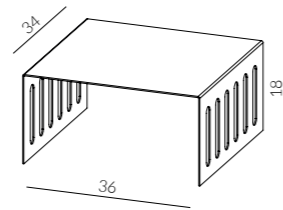

**DIVISORIA**  
/DIVIDER

L. cm. 36  
P. cm. 34  
H. cm. 18

# Serafino - Sistema - Configurazioni

Esempi di configurazione  
*Configuration examples*

## SERAFINO 3

L. cm. X P. cm. Y H. cm. Z

S\_SERCF X1  
S\_SERCM X2  
S\_SERB X1

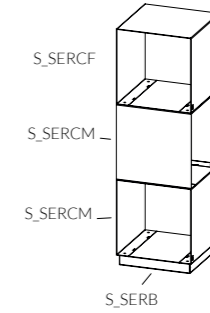

## SERAFINO 5

L. cm. X P. cm. Y H. cm. Z

S\_SERCF X1  
S\_SERCM X3  
S\_SERDI X1  
S\_SERB X1

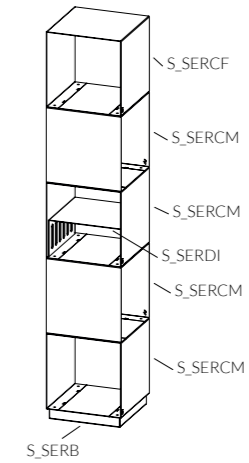

# Giove - Pierangelo Sciuto - 2017

Giove, ideata dall'architetto Pierangelo Sciuto nel 2017, è una libreria che incarna la forza e l'audacia nel design. Le sue linee minimaliste si intrecciano con divisorie oblique che sfidano le convenzioni, alternandosi a mensole orizzontali e a un montante inusuale. Ogni angolo e ogni spazio della libreria sono pensati per catturare lo sguardo e stimolare la curiosità, trasformando un oggetto di arredamento in un'affascinante scultura moderna che arricchisce ogni ambiente con la sua presenza.

*Giove, created by architect Pierangelo Sciuto in 2017, embodies strength and boldness in design. Its minimalist lines intertwine with oblique dividers that challenge convention, alternating with horizontal shelves and an unusual upright. Every angle and space of the bookcase is designed to capture the gaze and stimulate curiosity, turning a furnishing object into a fascinating modern sculpture that enriches any space with its presence.*

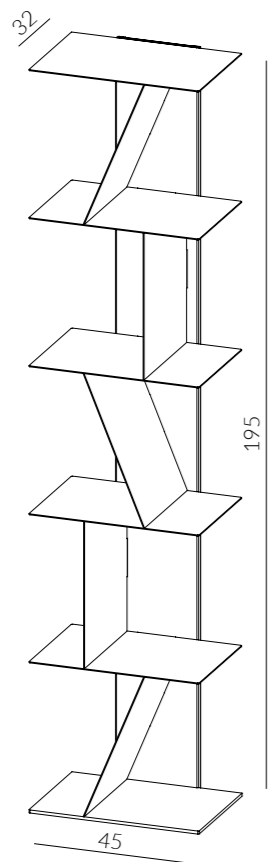

- Bianco
- Antracite
- Ruggine
- Ferro Chiaro
- Ferro Scuro
  
- Ottone antico
- Bronzo antico
- Rame antico
- Acciaio delabre
- RAL/NCS

GIOVE - L. cm. 45 P. cm. 32 H. cm. 195

La libreria Giove è realizzata in acciaio, verniciata nelle finiture Siderio (vedi tabella). La struttura è in lamiera presso-piegata 25/10 che contribuiscono a renderla stabile e rigida. La versione è fissa. Il contenitore viene consegnata in un collo ed è un pezzo unico. Non è smontabile.

*The Giove bookcase is made of steel, painted in Siderio finishes (see table). The structure is made of 25/10 gauge press-folded sheet metal, contributing to its stability and rigidity. The version is fixed. The container is delivered in one package and is a single piece. It is not dismantable.*





# Adamo - Pierangelo Sciuto - 2017

Adamo, progettata dall'architetto Pierangelo Sciuto nel 2017, è una libreria che si distingue per il suo design minimale e suggestivo. Le linee pulite e l'uso di lamiera presso-piegata 25/10 danno vita a una struttura che ricorda una serpentina sinuosa, evocando il simbolismo di Adamo e il serpente. Adamo è più di una libreria, è un'interpretazione moderna di un racconto antico, un pezzo che aggiunge profondità e significato a qualsiasi ambiente.

*Adamo, designed by architect Pierangelo Sciuto in 2017, stands out with its minimalistic yet evocative design. The clean lines and the use of 25/10 gauge press-folded sheet metal create a structure reminiscent of a winding serpent, evoking the symbolism of Adam and the serpent. Adamo is more than a bookcase, it's a modern interpretation of an ancient tale, a piece that adds depth and meaning to any space.*

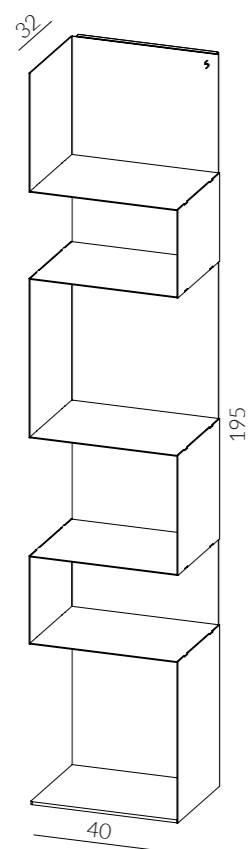

- Bianco
- Antracite
- Ruggine
- Ferro Chiaro
- Ferro Scuro

- Ottone antico
- Bronzo antico
- Rame antico
- Acciaio delabre
- RAL/NCS

ADAMO - L. cm. 40 P. cm. 32 H. cm. 195

La libreria Adamo è realizzata in acciaio, verniciata nelle finiture Siderio (vedi tabella).  
La struttura è in lamiera presso-piegata 25/10 che contribuiscono a renderla stabile e rigida.  
La versione è fissa.  
Il contenitore viene consegnata in un collo ed è un pezzo unico. Non è smontabile

*The Adamo bookcase is made of steel, painted in Siderio finishes (see table).  
The structure is made of 25/10 gauge press-folded sheet metal, contributing to its stability and rigidity.  
The version is fixed.  
The container is delivered in one package and is a single piece. It is not dismountable.*







## Venere - Pierangelo Sciuto - 2017

Venere, il gioiello della collezione Siderio progettato dall'architetto Pierangelo Sciuto nel 2017, è molto più di un semplice mobile TV/Hifi. È un'elegante dichiarazione di stile, un'opera d'arte funzionale che cattura l'attenzione e trasforma qualsiasi ambiente in cui si trova. I dettagli attentamente pensati, come i fori per il passaggio e il collegamento dei dispositivi TV/Hifi, testimoniano l'attenzione al comfort e alla praticità. È l'unico mobile TV attualmente presente nella collezione Siderio, l'abbinamento perfetto per il sistema Opera, e un simbolo di prestigio e raffinatezza.

*Venere, the jewel of the Siderio collection designed by architect Pierangelo Sciuto in 2017, is much more than just a TV/Hifi unit. It's an elegant statement of style, a functional work of art that captures attention and transforms any space it occupies. Thoughtful details, such as the holes for the passage and connection of TV/Hifi devices, represent the attention to comfort and practicality. It's the only TV unit currently present in the Siderio collection, the perfect complement to the Opera system, a symbol of prestige and refinement.*

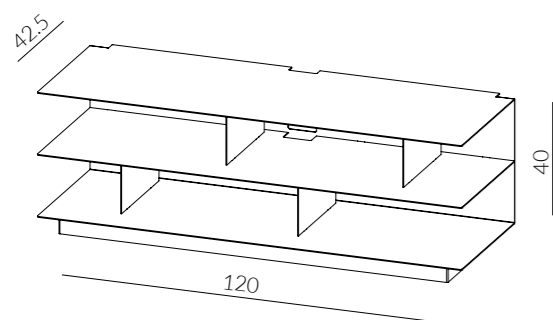

- Bianco
- Antracite
- Ruggine
- Ferro Chiaro
- Ferro Scuro
  
- Ottone antico
- Bronzo antico
- Rame antico
- Acciaio delabre
- RAL/NCS

VENERE - L. cm. 120 P. cm. 42.5 H. cm. 40

Venere è un contenitore TV/Hifi realizzato in lamiera 25/10 pressopiegata, tagliata al laser e verniciata nelle finiture Siderio (vedi tabella).

Sono previsti nel piano e schienale i fori per passaggio e collegamento TV/hifi. A richiesta, con sovrapprezzo, possibile modificare la posizione dei fori.

*Venere is a TV/Hifi unit made of 25/10 gauge sheet metal, laser-cut and painted in Siderio finishes (see table).*

*In the top and back panel, holes are provided for the passage and connection of TV/Hifi devices. Upon request, with an additional cost, it is possible to modify the position of the holes.*



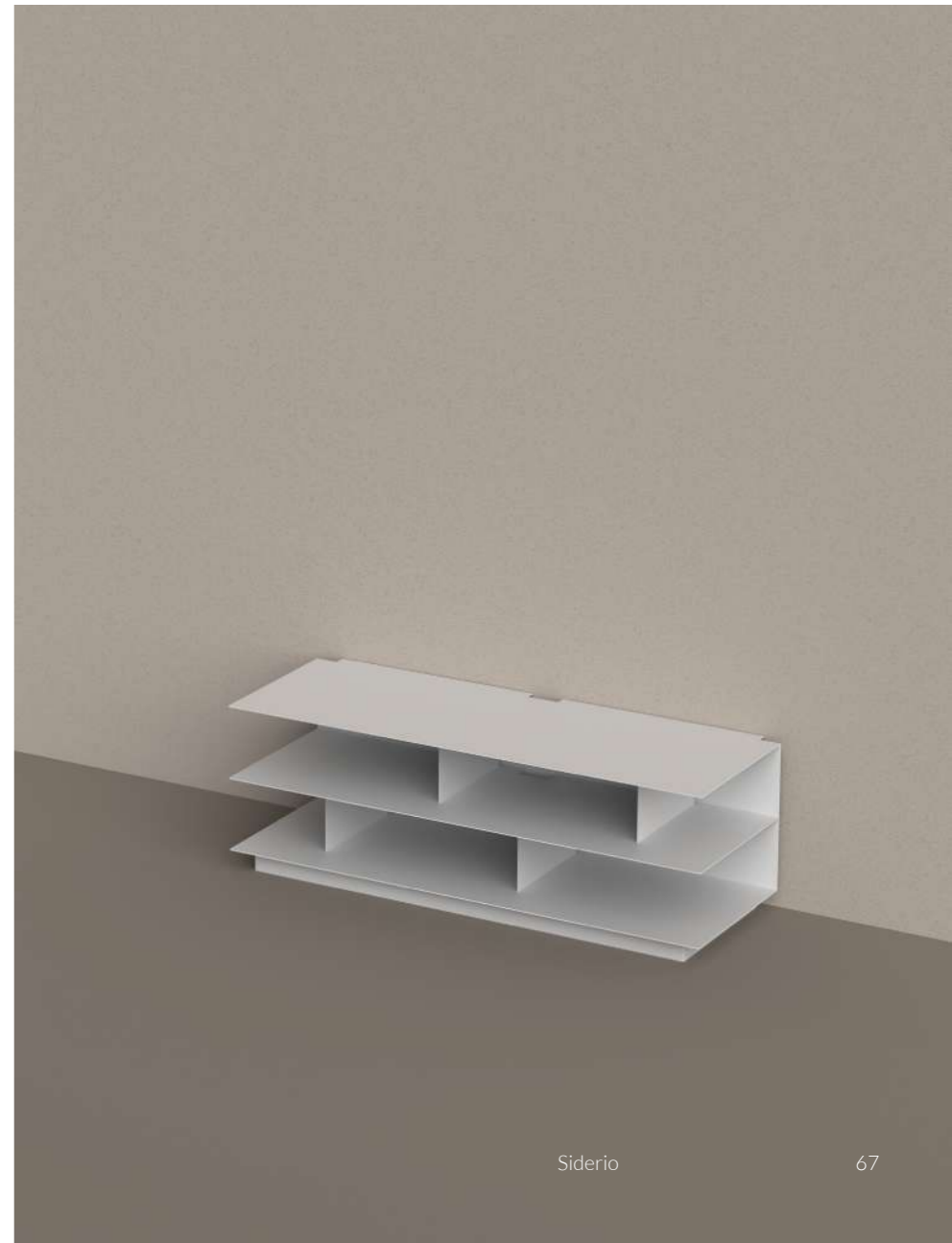

Tavoli,  
Tavolini,  
e Consolle  
*Tables,  
Little Tables,  
and Consoles*

**Sinergie dello Spazio**

I tavoli e le consolle Siderio sono espressioni tangibili di un design che pensa e respira, che vive nel cuore di chi li sceglie. Attraverso l'uso di materiali selezionati e tecniche avanzate di lavorazione, queste creazioni offrono una reinterpretazione moderna della convivialità e dell'intimità. La precisione delle linee e la purezza delle forme sono il risultato di una ricerca costante tra funzionalità e bellezza, dove ogni pezzo diventa un luogo di incontro tra le persone e le loro storie. Qui, il design si fa ponte tra l'innovazione tecnica e la ricerca di semplicità, offrendo spazi dove vivere diventa un'esperienza condivisa.

**Synergies of Space**

*The tables and consoles from Siderio are tangible expressions of a design that thinks and breathes, living in the heart of those who choose them. Through the use of selected materials and advanced manufacturing techniques, these creations offer a modern reinterpretation of conviviality and intimacy. The precision of lines and the purity of forms result from a constant search between functionality and beauty, where each piece becomes a meeting place between people and their stories. Here, design bridges technological innovation and the quest for simplicity, offering spaces where living becomes a shared experience.*



# Punta - Delba Design - 2024

Il tavolo Punta di Delba Design è un capolavoro di equilibrio tra robustezza e leggerezza visiva. Il piano in lamiera, elegante e sottile, sembra quasi sospeso nell'aria, sostenuto da un solido telaio in tubo inferiore. Le gambe coniche, iconiche nella loro forma, conferiscono un senso di movimento e dinamismo, rendendo Punta non solo un tavolo, ma una vera e propria opera d'arte funzionale. Questo design unico attira lo sguardo, invitando allo stesso tempo a un'esperienza di utilizzo confortevole e stabile.

*Punta table by Delba Design is a masterpiece of balance between sturdiness and visual lightness. The elegant, thin sheet metal top appears almost suspended in the air, supported by a solid lower tube frame. The iconic conical legs add a sense of movement and dynamism, making Punta not just a table but a true functional work of art. This unique design draws the eye while inviting a comfortable and stable use experience.*

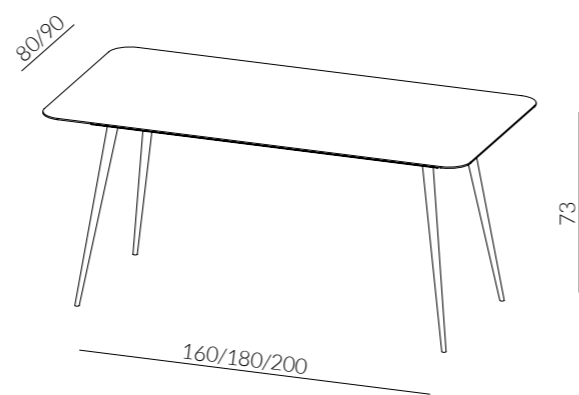
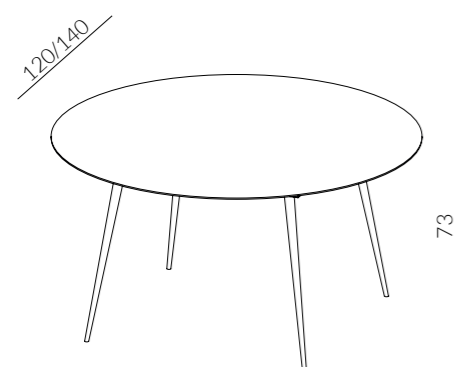
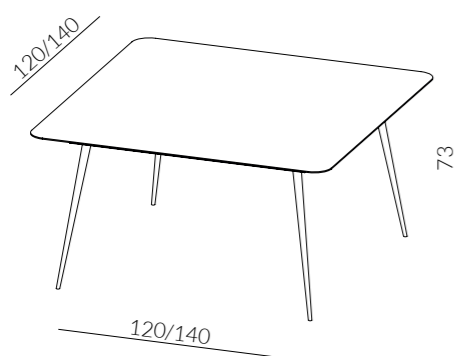

- Bianco
- Antracite
- Ruggine
- Ferro Chiaro
- Ferro Scuro
  
- Ottone antico
- Bronzo antico
- Rame antico
- Acciaio delabre
- RAL/NCS

PUNTA QUADRO - L. cm. 120/140 P. cm. 120/140 H. cm. 73  
 PUNTA RETTANGOLO - L. cm. 160/180/200 P. cm. 90 H. cm. 73  
 PUNTA TONDO - Ø Cm. 120/140 H. cm. 73

Punta è un tavolo di forme e dimensioni varie, si caratterizza per la sottile lamiera mm.4 tagliata al laser, sostenuta da gambe coniche da mm. 40 a mm. 25. Verniciato nelle finiture Siderio (vedi Tabella). Il piano tavolo può essere circolare, quadrato e rettangolare. I tavoli vengono consegnati smontati.

*Punta is a table with varying shapes and sizes, distinguished by its thin 4 mm laser-cut sheet metal top, supported by elegant conical legs tapering from 40 mm to 25 mm. Painted in Siderio finishes (see Table), Punta table is available in circular, square, and rectangular versions. Punta tables are delivered unassembled.*





## Linea - Delba Design - 2022

La collezione Linea si distingue per la sua essenza minimalista, incarnata dal sottile telaio 35x35 mm che le conferisce una linea pura e sofisticata. Questa collezione non è solo un insieme di tavoli, ma un vero e proprio simbolo di eleganza discreta e design moderno. Ogni pezzo irradia un senso di leggerezza e raffinatezza, trasformando lo spazio in cui si trova in un ambiente di stile e funzionalità. La struttura semplice ma impattante di Linea è ideale per chi ama il design minimalista ma desidera allo stesso tempo un arredo d'effetto e significativo.

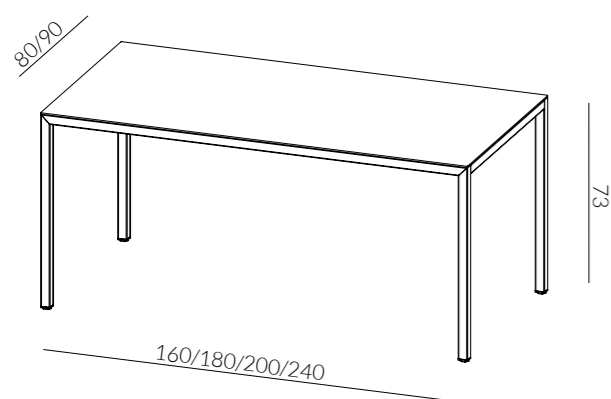
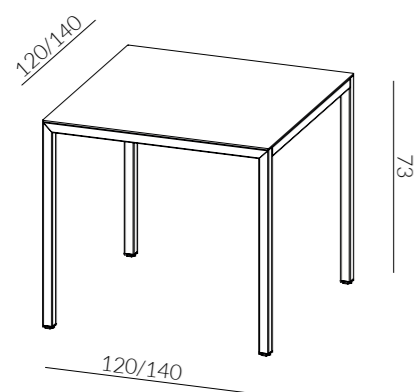

- Bianco
- Antracite
- Ruggine
- Ferro Chiaro
- Ferro Scuro

- Ottone antico
- Bronzo antico
- Rame antico
- Acciaio delabre
- RAL/NCS

LINEA QUADRO - L. cm. 80/120/140 P. cm. 80/120/140 H. cm. 73  
 LINEA RETTANGOLO - L. cm. 160/180/200/240 P. cm. 80/90  
 H. cm. 73

La collezione Linea è caratterizzata da una struttura tubolare sezione quadrata cm. 3,5x3,5 realizzata in lamiera spessore 25/10 e tagliata al laser, il piano è realizzato in lamiera e verniciato nelle finiture Siderio (vedi Tabella). È possibile ordinare la sola struttura indicando la tipologia del piano fornita dal cliente. La collezione è prevista nelle forme del quadrato e rettangolare. Il tavolo viene consegnato smontato.

*The Linea collection stands out for its minimalist essence, embodied by the slender 35x35 mm frame that bestows a pure and sophisticated line. This collection is not just a set of tables, but a true symbol of understated elegance and modern design. Each piece radiates a sense of lightness and refinement, transforming the space it occupies into an area of style and functionality. Linea's simple yet striking structure is ideal for those who love minimalist design but also desire impactful and meaningful furniture.*

*The Linea collection features a 3.5x3.5 cm square tubular structure made from 25/10 thick sheet metal and laser-cut. The tabletop is also made of sheet metal and painted in Siderio finishes (see Table). Customers can order just the frame, specifying their choice of tabletop. The collection is available in both square and rectangular shapes. The table is delivered unassembled.*



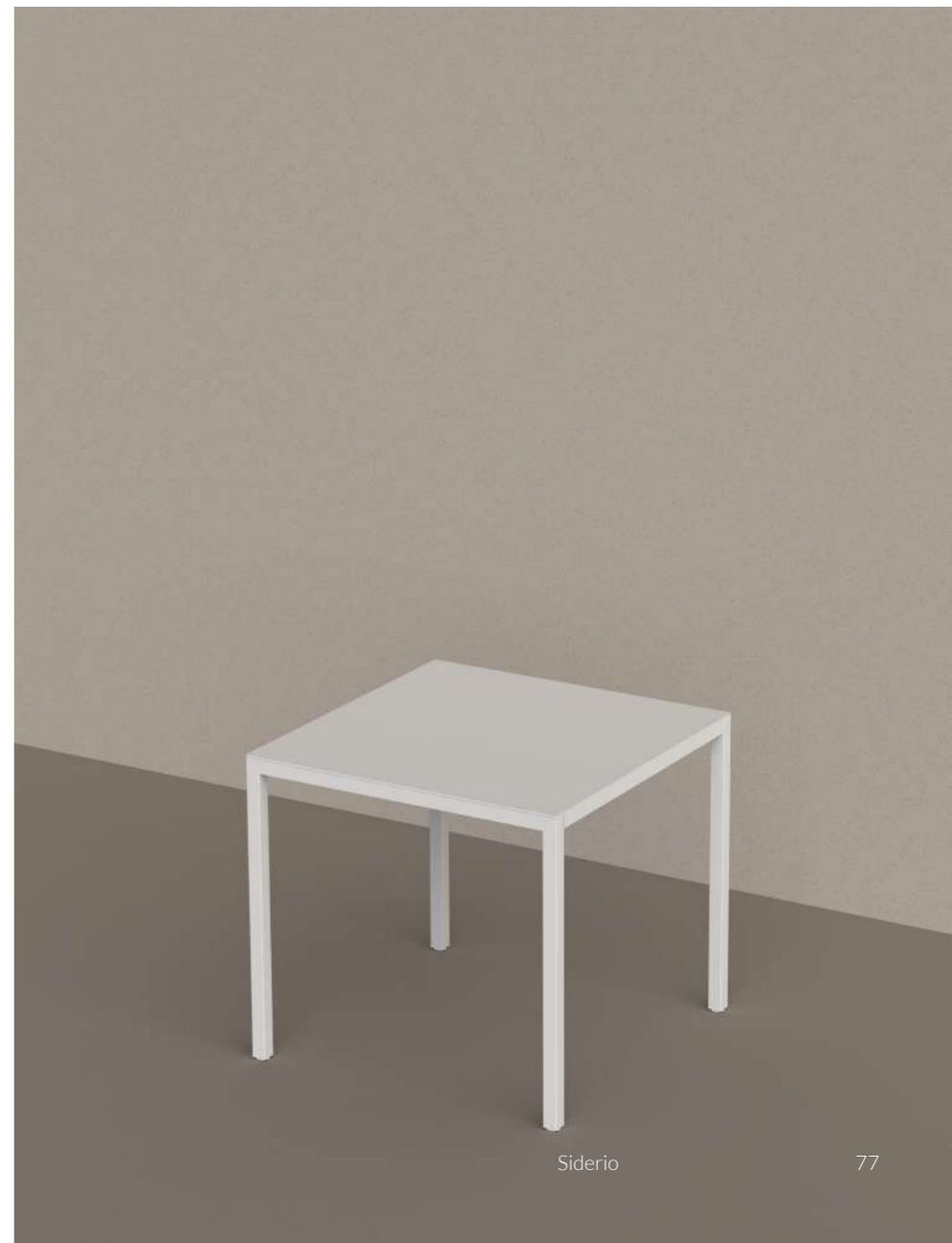



# DieciDieci - Delba Design - 2022

La collezione DieciDieci di Delba Design incarna l'essenza del minimalismo attraverso il suo telaio sottile da 10x10 mm, che conferisce una linea pulita ed elegante. Questi pezzi sono molto più di semplici mobili; sono espressioni di design contemporaneo che combinano leggerezza visiva e solidità strutturale. La loro estetica minimale e raffinata li rende perfetti per ambienti moderni, aggiungendo un tocco di eleganza discreta.

*The DieciDieci collection by Delba Design embodies the essence of minimalism with its slender 10x10 mm frame, giving it a clean and elegant line. These pieces are more than just furniture; they are expressions of contemporary design, blending visual lightness with structural solidity. Their minimal and sophisticated aesthetic makes them perfect for modern settings, adding a touch of understated elegance.*

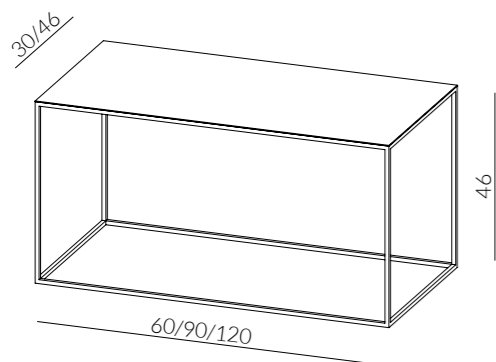
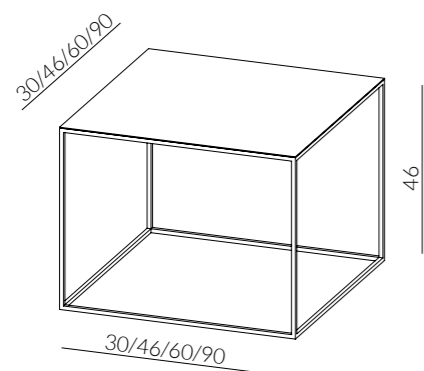

- Bianco
- Antracite
- Ruggine
- Ferro Chiaro
- Ferro Scuro

- Ottone antico
- Bronzo antico
- Rame antico
- Acciaio delabre
- RAL/NCS

**DIECIDIECI QUADRO** - L. cm. 30/46/60/90 P. cm. 30/46/60/90  
H. cm. 46  
**DIECIDIECI RETTANGOLO** - L. cm. 60/90/120 P. cm. 30/46  
H. cm. 46

DieciDieci è una Collezione di tavolini e consolle, realizzati da una struttura sezione quadrata cm. 1 e da un piano in lamiera mm. 2, tagliata al laser e verniciati nelle finiture Siderio (vedi tabella). Diecidieci viene consegnato in un unico pezzo e non è smontabile.

*The DieciDieci collection includes tables and consoles combining a 1 cm square section frame with a 2 mm thick sheet metal top, both laser-cut and painted in Siderio finishes (as detailed in the table). DieciDieci is delivered as a single piece and is not disassemblable.*



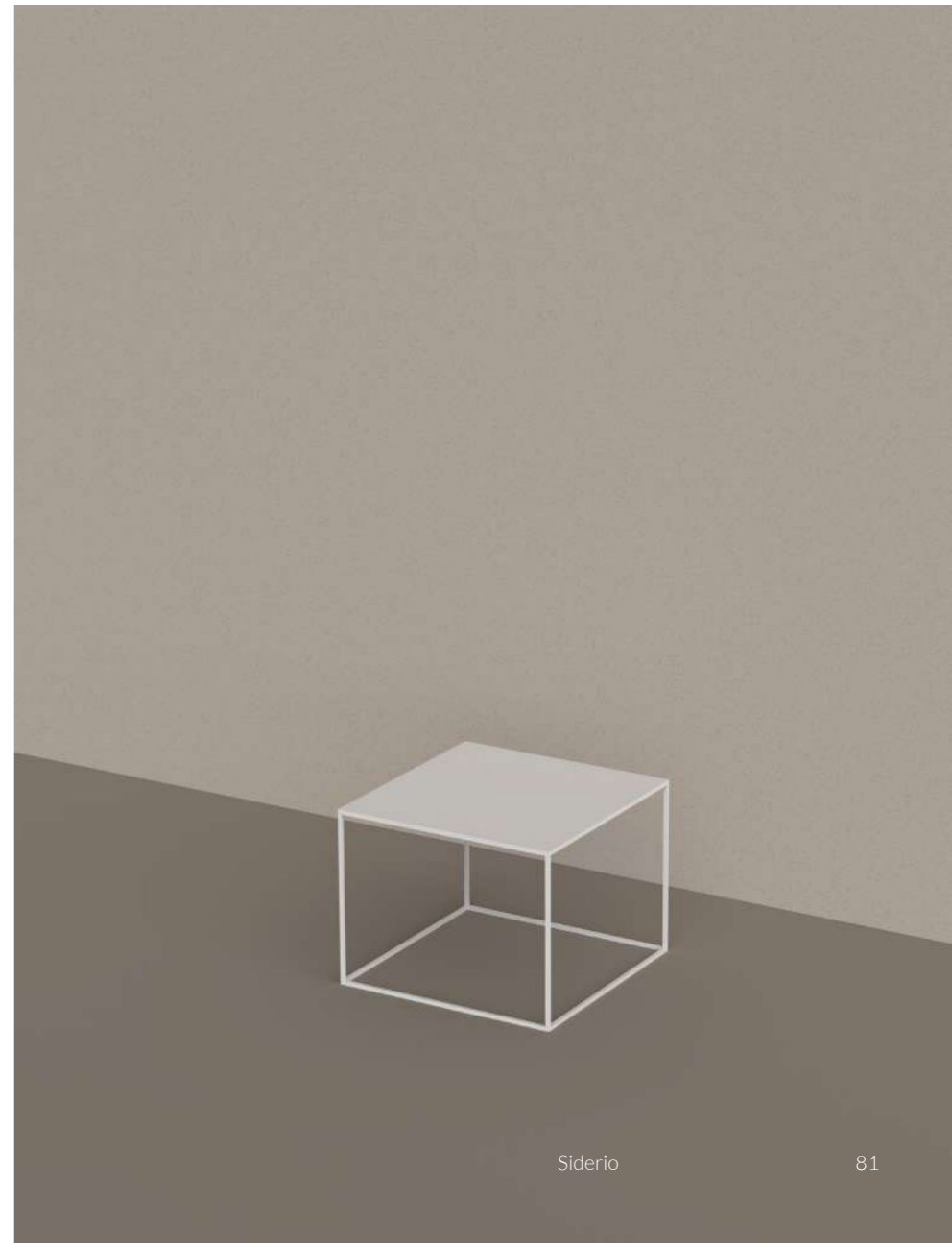

# DieciDieci Consolle - Delba Design - 2022

La collezione DieciDieci di Delba Design incarna l'essenza del minimalismo attraverso il suo telaio sottile da 10x10 mm, che conferisce una linea pulita ed elegante. Questi pezzi sono molto più di semplici mobili; sono espressioni di design contemporaneo che combinano leggerezza visiva e solidità strutturale. La loro estetica minimale e raffinata li rende perfetti per ambienti moderni, aggiungendo un tocco di eleganza discreta.

*The DieciDieci collection by Delba Design embodies the essence of minimalism with its slender 10x10 mm frame, giving it a clean and elegant line. These pieces are more than just furniture; they are expressions of contemporary design, blending visual lightness with structural solidity. Their minimal and sophisticated aesthetic makes them perfect for modern settings, adding a touch of understated elegance.*

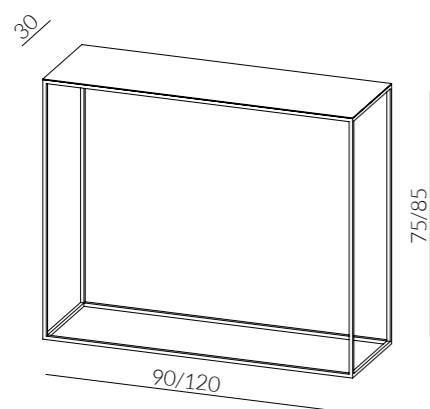
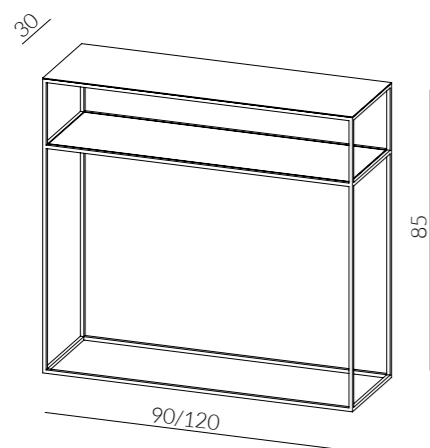

- Bianco
- Antracite
- Ruggine
- Ferro Chiaro
- Ferro Scuro

- Ottone antico
- Bronzo antico
- Rame antico
- Acciaio delabre
- RAL/NCS

**DIECIDIECI CONSOLLE VETRO** - L. cm. 120 P. cm. 30 H. cm. 85  
**DIECIDIECI CONSOLLE** - L. cm. 90/120 P. cm. 30 H. cm. 75/85

DieciDieci è una Collezione di tavolini e consolle, realizzati da una struttura sezione quadrata cm. 1 e da un piano in lamiera mm. 2, tagliata al laser e verniciati nelle finiture Siderio (vedi tabella). DieciDieci viene consegnato in un unico pezzo e non è smontabile.

*The DieciDieci collection includes tables and consoles combining a 1 cm square section frame with a 2 mm thick sheet metal top, both laser-cut and painted in Siderio finishes (as detailed in the table). DieciDieci is delivered as a single piece and is not disassemblable.*





## Siderietto - Pierangelo Sciuto - 2013

Siderietto rappresenta un vero e proprio gioiello nel catalogo di Siderio, essendo il tavolino più venduto dell'azienda. La sua popolarità è attribuibile alle linee filanti e all'indiscussa utilità che offre. Questo pezzo è più di un semplice mobile; è un compagno versatile per ogni giorno, perfetto per ogni ambiente grazie al suo design intelligente e alla sua dimensione compatta.

*Siderietto is a true gem in Siderio's collection, being the company's best-selling table. Its popularity stems from its sleek lines and unquestionable utility. This piece is more than just a piece of furniture; it's a versatile everyday companion, perfect for any setting due to its intelligent design and compact size.*

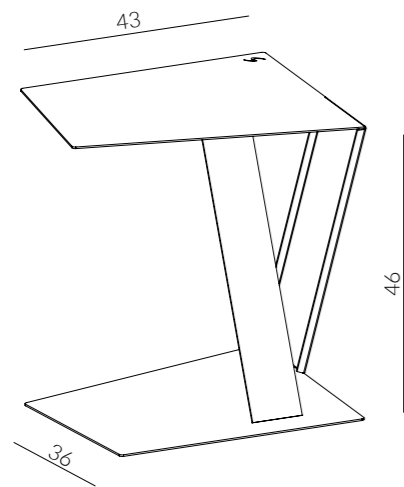

- Bianco
- Antracite
- Ruggine
- Ferro Chiaro
- Ferro Scuro

- Ottone antico
- Bronzo antico
- Rame antico
- Acciaio delabre
- RAL/NCS

SIDERIETTO - L. cm. 36 P. cm. 43 H. cm. 46

Siderietto è un tavolino realizzato in lamiera 25/10 presso-piegata e tagliata al laser, verniciato nelle finiture Siderio (vedi tabella). Questo tavolo combina funzionalità ed estetica in uno spazio compatto.

La struttura viene consegnata in un unico pezzo.

*Siderietto is a small table made from 25/10 sheet metal, processed through press bending and laser cutting techniques. It is painted with Siderio finishes (as detailed in the table). This table combines functionality and aesthetics in a compact space.*

*The structure is delivered as a single piece, highlighting the care in manufacturing and design.*





# Morsetto - Pierangelo Sciuto - 2017

Morsetto è il “fratello” del popolare Siderietto condividendo con esso l’eleganza e la praticità, ma si distingue per le sue linee ancora più minimaliste. Con un peso leggermente superiore, Morsetto si presenta sia come pezzo di design funzionale che come affermazione stilistica. La sua struttura solida e le linee senza tempo lo rendono una scelta eccellente per chi cerca un equilibrio tra robustezza e semplicità.

*Morsetto is the “sibling” of the popular Siderietto, sharing its elegance and practicality, but stands out with its even more minimalist lines. With a slightly heavier weight, Morsetto asserts itself as a piece of design that offers both functionality and a stylistic statement. Its solid structure and timeless design make it an excellent choice for those seeking a balance between sturdiness and simplicity.*

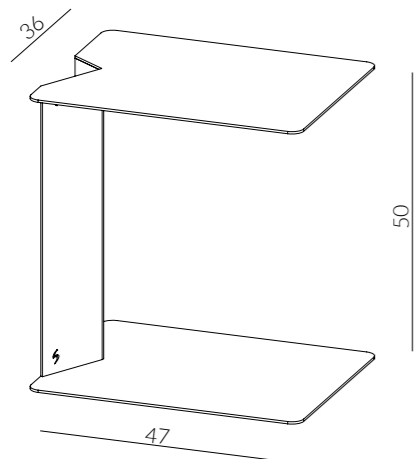

- Bianco
- Antracite
- Ruggine
- Ferro Chiaro
- Ferro Scuro
  
- Ottone antico
- Bronzo antico
- Rame antico
- Acciaio delabre
- RAL/NCS

MORSETTO - L. cm. 47 P. cm. 36 H. cm. 50

Morsetto è un tavolino realizzato in lamiera 25/10 presso-piegata e tagliata al laser, verniciato nelle finiture Siderio (vedi Tabella). Questo pezzo è progettato per garantire robustezza e durabilità, mantenendo nel contempo un'estetica pulita e moderna. La struttura viene consegnata in un unico pezzo. Non è smontabile.

*Morsetto is a small table crafted from 25/10 sheet metal, using press bending and laser cutting techniques, and painted with Siderio finishes (as specified in the table). This piece is designed for sturdiness and durability while maintaining a clean, modern aesthetic. The structure is delivered as a single piece and is not disassemblable, reflecting its solidity and build quality.*



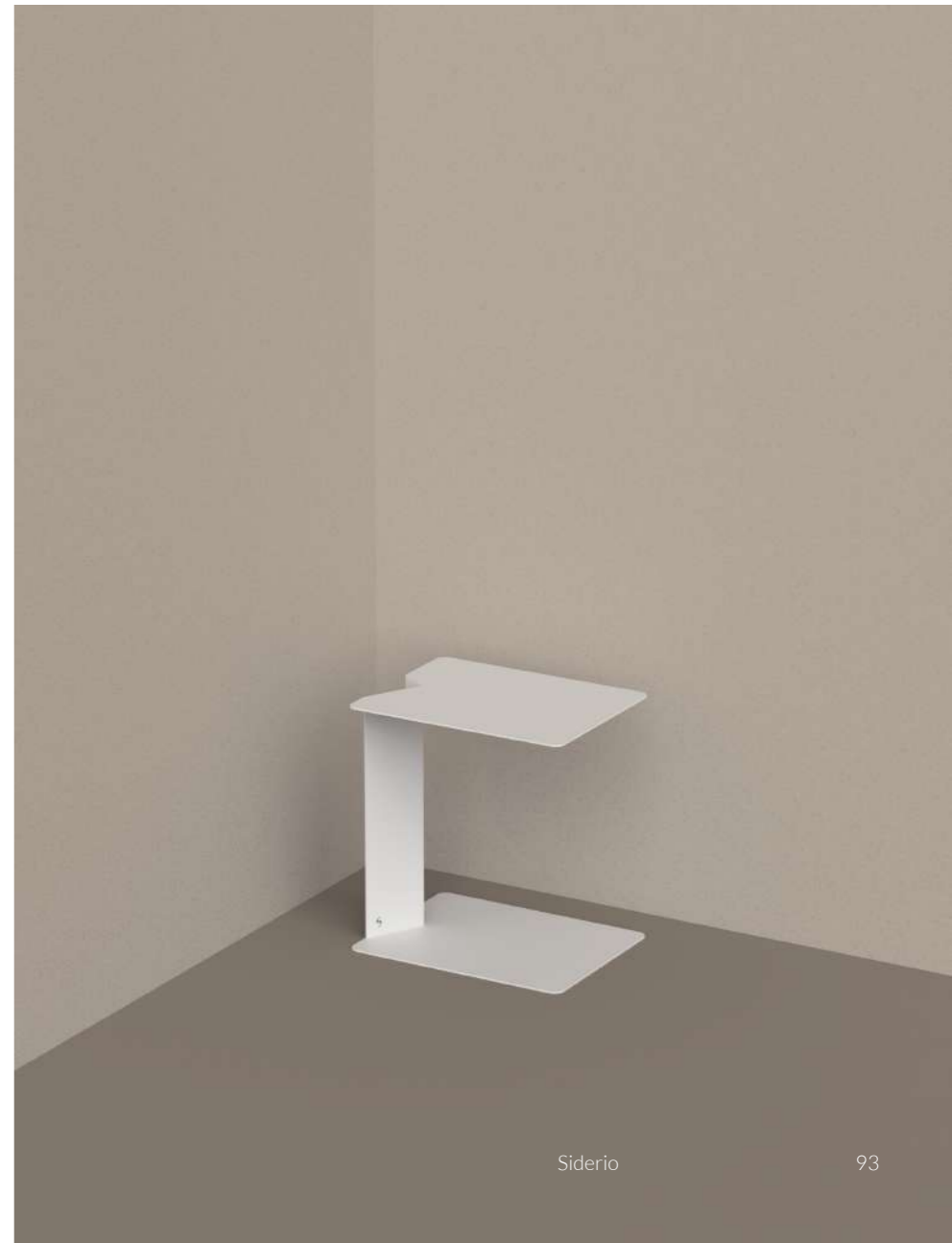



# Capsula - Pierangelo Sciuto - 2017

Capsula di Siderio è più di un semplice oggetto d'arredo: ma una scultura funzionale, un pezzo d'arte che si inserisce nella vita quotidiana. La sua forma ricorda una clessidra squadrata, simbolo di equilibrio e continuità, trasformando lo spazio che occupa in una dichiarazione di stile. Disponibile in un elegante colore bordeaux, Capsula è versatile e innovativa, in grado di adattarsi a diverse funzioni e ambienti.

*Capsula by Siderio is more than a mere furniture piece; it's a functional sculpture, an art piece that fits into daily life. Its shape resembles a squared hourglass, symbolizing balance and continuity, turning the space it occupies into a statement of style. Available in an elegant bordeaux color, Capsula is versatile and innovative, capable of adapting to different functions and environments.*

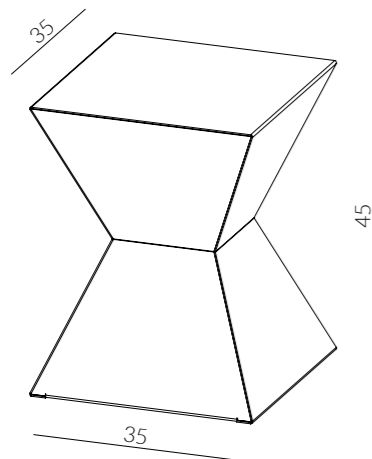

- Bianco
- Antracite
- Ruggine
- Ferro Chiaro
- Ferro Scuro
- Bordeaux

- Ottone antico
- Bronzo antico
- Rame antico
- Acciaio delabre
- RAL/NCS

CAPSULA - L. cm. 35 P. cm. 35 H. cm. 45

Capsula è una struttura realizzata in lamiera 25/10 presso-piegata e tagliata al laser, verniciata nelle finiture Siderio (vedi tabella). Capsula può ricoprire varie funzioni: dal tavolino a elemento di seduta fino a comodino. La struttura viene consegnata in un pezzo unico. Non è smontabile.

*Capsula is an innovative structure made of 25/10 sheet metal, processed through press bending and laser cutting techniques. Finished with coatings from the Siderio finishes range (as specified in the table), this multifunctional creation can be used as a coffee table, seating element, or nightstand. The structure is delivered as a single piece and is not designed to be disassembled.*





# Complementi

## Home accessories

### Riflessi dell'Anima

I complementi d'arredo Siderio sono frammenti di un discorso più ampio sul design e sulla sua capacità di influenzare la vita quotidiana. Ogni elemento, dal più piccolo accessorio alle soluzioni più innovative per l'organizzazione dello spazio, è pensato per arricchire l'ambiente con una funzione che va oltre l'estetico. Questi pezzi riflettono un approccio al design che considera ogni dettaglio come parte di un tutto, dove l'uso intelligente del metallo e la cura per le finiture sono espressioni di un'estetica che dialoga con l'essenziale. Nei complementi d'arredo Siderio, la forma incontra la funzione in un equilibrio che racconta di praticità, innovazione e una profonda comprensione dello spazio abitativo.

### Reflections of the Soul

Siderio's decorative accessories are fragments of a broader discourse on design and its ability to influence everyday life. Each element, from the smallest accessory to the most innovative space organization solutions, is designed to enrich the environment with a function that transcends the aesthetic. These pieces reflect a design approach that considers every detail as part of a whole, where the intelligent use of metal and attention to finishes are expressions of an aesthetic that converses with the essential. In Siderio's decorative accessories, form meets function in a balance that tells of practicality, innovation, and a deep understanding of living space.



# Perseo - Studio Sagitair - 2016

Perseo Aria e Perseo Terra, due creazioni che incarnano la versatilità e l'eleganza nel design domestico. Progettato per adattarsi armoniosamente in qualsiasi ambiente, dalla cucina al soggiorno, questo mobile non è solo un contenitore per libri, ma un pezzo di design che arricchisce l'ambiente circostante. Entrambi i modelli, con la loro struttura robusta e design contemporaneo, sono testimonianza dell'impegno di Siderio nell'offrire prodotti che combinano bellezza, utilità e adattabilità.

*Perseo Aria and Perseo Terra embody versatility and elegance in home design. Designed to harmoniously fit in any setting, from the kitchen to the living room, this piece is not just a book storage but a design element that enriches its surroundings. Both models, with their sturdy structure and contemporary design, testify to Siderio's commitment to offering products that blend beauty, utility, and adaptability.*

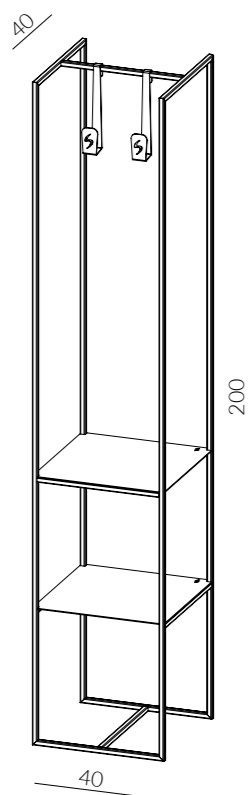

- Bianco
- Antracite
- Ruggine
- Ferro Chiaro
- Ferro Scuro
  
- Ottone antico
- Bronzo antico
- Rame antico
- Acciaio delabre
- RAL/NCS

PERSEO - L. cm. 40 P. cm. 40 H. cm. 200

Perseo è una struttura autoportante realizzata in tubo sezione quadra mm 15, tagliata al laser e verniciata nelle finiture Siderio (vedi Tabella).  
Le mensole sono in lamiera 15/10 presso-piegate, tagliate al laser e verniciate nella medesima finitura della struttura.

*Perseo is a freestanding structure made from 15mm square section tubing, laser-cut and painted in Siderio finishes (see Table).  
The shelves are made of 15/10 gauge press-folded sheet metal, laser-cut and painted in the same finish as the structure.*





# Perseo - Collezione

Gli elementi, di varie dimensioni e altezze, che compongono il sistema sono  
*The elements, of various sizes and heights, that make up the system are*

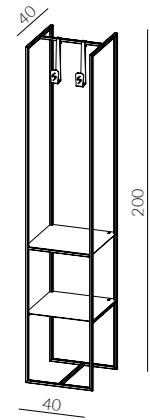

**PERSEO ARIA**  
*/PERSEO AIR*

L. cm. 40 P. cm. 40 H. cm. 200

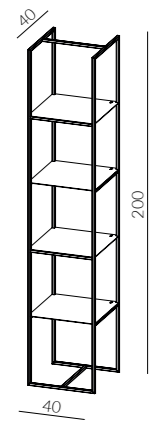

**PERSEO TERRA**  
*/PERSEO EARTH*

L. cm. 40 P. cm. 40 H. cm. 200

# Perseo - Collection

Completano la gamma i seguenti accessori  
*The following accessories complete the range*



**GANCIO**  
*/HOOK*

L. cm. 4,8 P. cm. 7,9 H. cm. 25

# Dioniso - Delba Design - 2013

Il Portabottiglie Dioniso, simbolo di eleganza, trasforma la conservazione delle bottiglie in stile. Ogni dettaglio, dalla precisione del taglio al laser alla verniciatura raffinata, parla di eccellenza. Disponibile in tre dimensioni, si adatta a qualsiasi spazio, esaltando la collezione di vini. I ripiani, armoniosi e pratici, creano un gioco visivo unico. Più che un oggetto di utilità, è un pezzo di design che esprime passione, arte e innovazione, diventando custode di momenti preziosi.

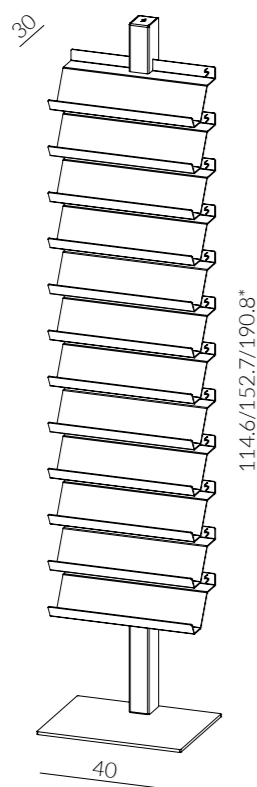

- Bianco
- Antracite
- Ruggine
- Ferro Chiaro
- Ferro Scuro

\*  
H. cm. 114.6 - n°6 ripiani  
H. cm. 152.7 - n°9 ripiani  
H. cm. 190.8 - n°12 ripiani

DIONISO - L. cm. 40 P. cm. 30 H. cm. 114.6/152.7/190.8

Dioniso è una colonna portabottiglie autoportante realizzata in lamiera 25/10 presso-piegata, tagliata al laser e verniciata nelle finiture Siderio (vedi Tabella). In dotazione piastra di fissaggio per fissaggio a parete. La struttura viene consegnata smontata.

*The Dioniso Wine Rack, a symbol of elegance, transforms bottle storage into style. Every detail, from the precision of the laser cut to the refined painting, speaks of excellence. Available in three sizes, it fits any space, enhancing your wine collection. The shelves, harmonious and practical, create a unique visual play. More than a utility item, it is a piece of design expressing passion, art, and innovation, becoming the guardian of precious moments.*

*Dioniso is a freestanding wine rack column made of 25/10 gauge press-folded sheet metal, laser-cut and painted in Siderio finishes (see Table). Includes a mounting plate for wall attachment. The structure is delivered disassembled.*



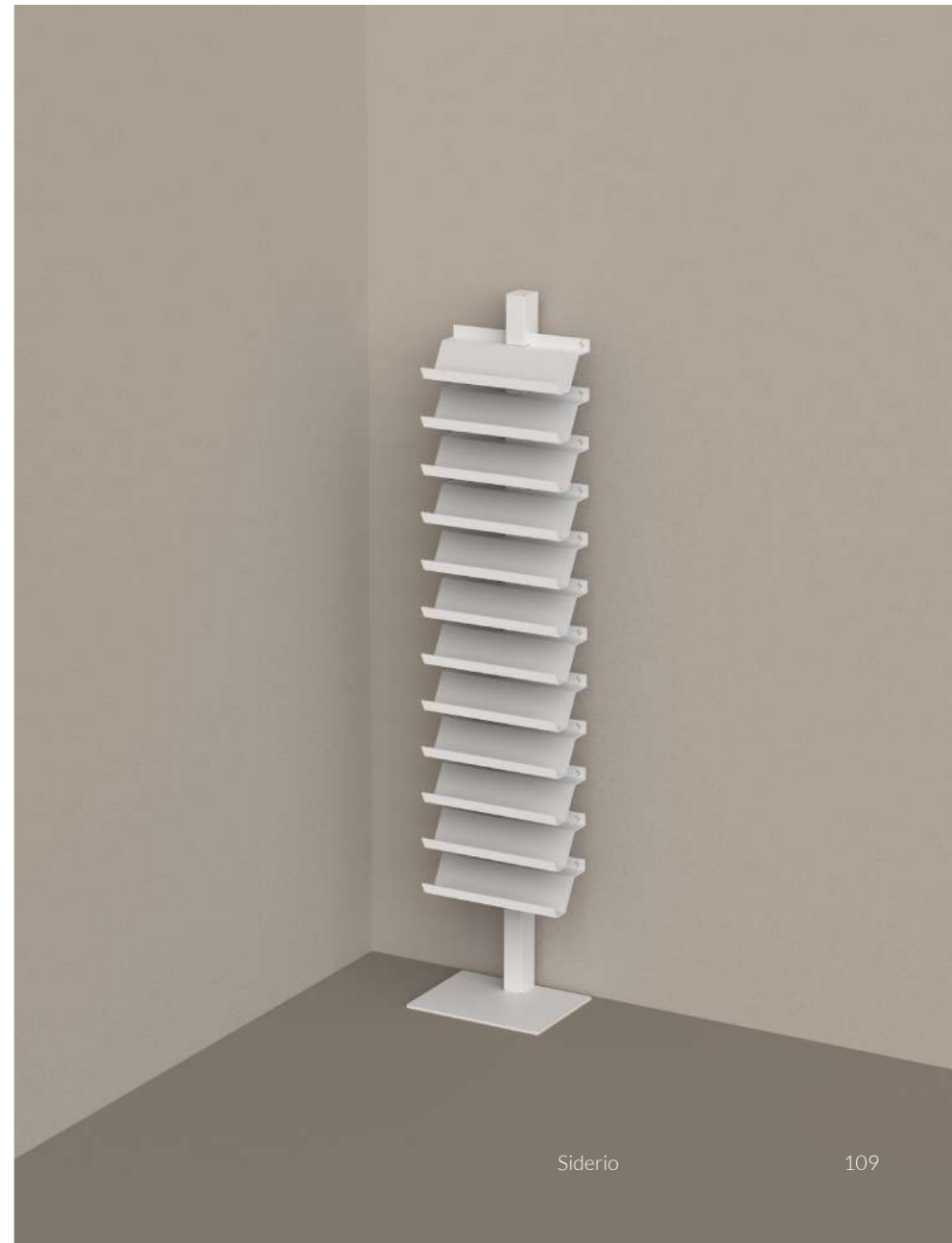



# Pitagora - Pierangelo Sciuto - 2017

Pitagora, un trio di elementi geometrici, è una celebrazione della forma e della funzionalità. Il design di Pitagora è un omaggio all'armonia geometrica, trasformando semplici elementi di arredo in veri e propri punti focali dell'ambiente, che catturano l'attenzione e stimolano l'immaginazione. Questi pezzi non sono solo contenitori, ma espressioni artistiche che portano equilibrio e bellezza in ogni casa.

*Pitagora, a trio of geometric elements, celebrates form and functionality. The design of Pitagora is a tribute to geometric harmony, transforming simple furnishing elements into focal points of the environment, capturing attention and stimulating imagination. These pieces are not just containers but artistic expressions that bring balance and beauty to every home.*

(A)

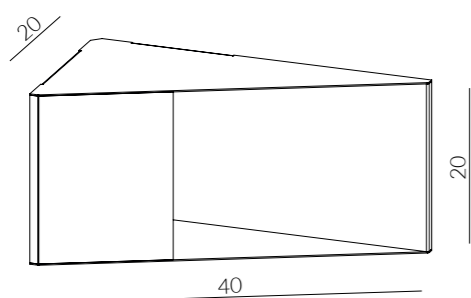

(B)

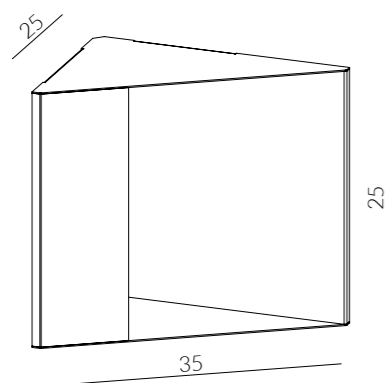

(C)

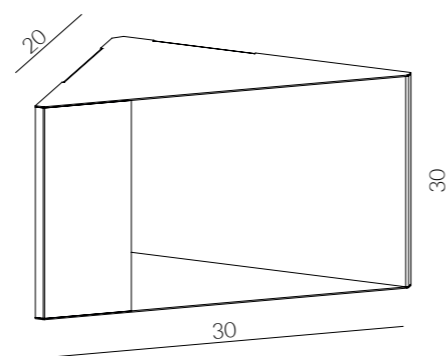

- Bianco
- Antracite
- Ruggine
- Ferro Chiaro
- Ferro Scuro
  
- Ottone antico
- Bronzo antico
- Rame antico
- Acciaio delabre
- RAL/NCS

PITAGORA A - L. cm. 40 P. cm. 20 H. cm. 20  
 PITAGORA B - L. cm. 35 P. cm. 25 H. cm. 25  
 PITAGORA C - L. cm. 30 P. cm. 20 H. cm. 30

Pitagora sono strutture realizzate in lamiera 15/10 pressopiegata, tagliata a laser e verniciata nelle finiture Siderio (vedi Tabella). I tre elementi Pitagora possono essere fissati a parete, ad angolo tramite le staffe di fissaggio in dotazione nell'imballo e essere sovrapponibili. Le tre strutture sono consegnate singolarmente. Non sono smontabili.

*Pitagora are structures made from 15/10 gauge press-folded sheet metal, laser-cut and painted in Siderio finishes (see Table). The three Pitagora elements can be wall-mounted, corner-mounted using the included brackets, and are stackable. The three structures are delivered individually. They are not dismantlable.*



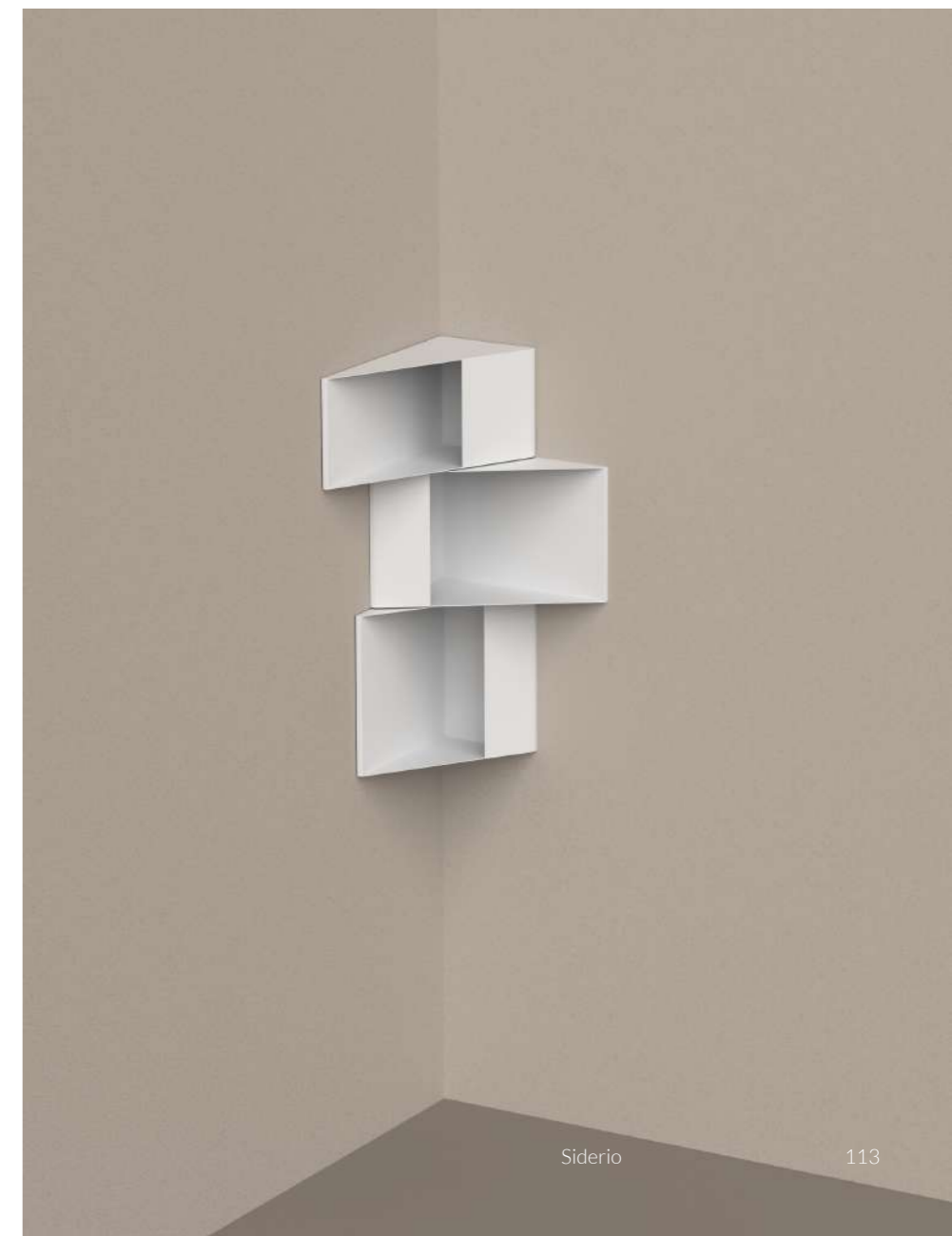

# Trama - Delba Design - 2022

Trama, una mensola/contenitore che unisce estetica e funzionalità, è una vera e propria tela per la creatività domestica. Con la sua struttura in lamiera forata, Trama invita a esplorare giochi di pieni e di vuoti, creando effetti visivi unici e personalizzabili. Trama non è solo un contenitore, ma un'espressione di design che porta ordine, stile e un tocco di originalità in ogni casa.

*Trama, a shelf/container that blends aesthetics and functionality, is a true canvas for home creativity. With its perforated sheet metal structure, Trama invites exploration of solids and voids, creating unique and customizable visual effects. Trama is more than just a container; it's a design expression that brings order, style, and a touch of originality to every home.*

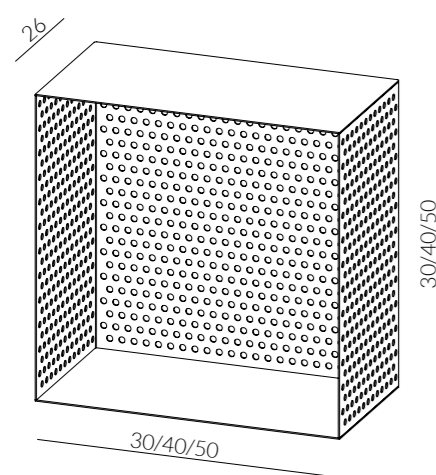

- Bianco
- Antracite
- Ruggine
- Ferro Chiaro
- Ferro Scuro
  
- Ottone antico
- Bronzo antico
- Rame antico
- Acciaio delabre
- RAL/NCS

TRAMA - L. cm. 30/40/50 P. cm. 26 H. cm. 30/40/50

Trama è una mensola/contenitore realizzata in lamiera 15/10 forata con diam. Mm. 8 e tagliata al laser, verniciata nelle finiture Siderio (vedi Tabella).

Le varie dimensioni e la forma quadrata permettono la possibilità di creare una sorta di libreria o giochi di pieni/vuoti creati dall'effetto lamiera.

A richiesta è possibile richiedere Trama su misura.

Il fissaggio è previsto a parete ed è incluso nell'imballo.

Trama è realizzato in un pezzo unico. Non è smontabile.

*Trama is a shelf/container made from 15/10 gauge perforated sheet metal with 8 mm diameter holes, laser-cut, and painted in Siderio finishes (see Table).*

*The various sizes and square shape allow for the creation of a sort of bookshelf or plays of solids/voids created by the sheet metal effect. Custom-sized Trama is available upon request.*

*The fixture is designed for wall mounting and is included in the packaging.*

*Trama is made as a single piece. It is not dismountable.*





# Origami - Pierangelo Sciuto - 2013

Origami, più che un semplice portariviste, è un pezzo d'arte ispirato all'antica arte giapponese dell'origami. Le sue linee nette e le forme taglienti, realizzate con maestria in lamiera, evocano l'eleganza e la precisione di una scultura di carta piegata. La sua presenza è una dichiarazione di stile, un esempio perfetto di come il design moderno possa trasformare oggetti quotidiani in espressioni artistiche.

*Origami is more than just a magazine rack; it is a piece of art inspired by the ancient Japanese art of origami. Its sharp lines and shapes, masterfully crafted in sheet metal, evoke the elegance and precision of a folded paper sculpture. Its presence is a statement of style, a perfect example of how modern design can transform everyday objects into artistic expressions.*

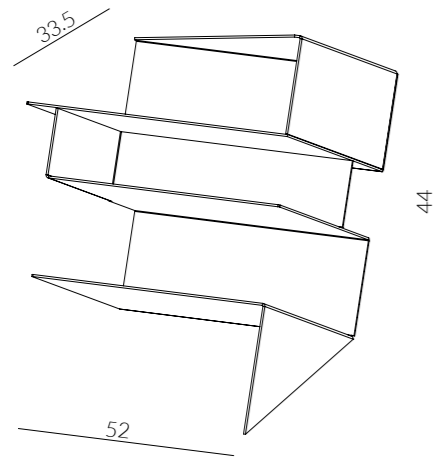

- Bianco
- Antracite
- Ruggine
- Ferro Chiaro
- Ferro Scuro

- Ottone antico
- Bronzo antico
- Rame antico
- Acciaio delabre
- RAL/NCS

ORIGAMI - L. cm. 52 P. cm. 33.5 H. cm. 44

Origami è una struttura realizzata in lamiera 25/10 presso-piegata, tagliata al laser e verniciata nelle finiture Siderio (vedi Tabella). Il portariviste è in un pezzo unico. Non è smontabile.

*Origami is a structure made of 25/10 gauge press-folded sheet metal, laser-cut and painted in Siderio finishes (see Table). The magazine rack is a single piece. It is not dismantable.*



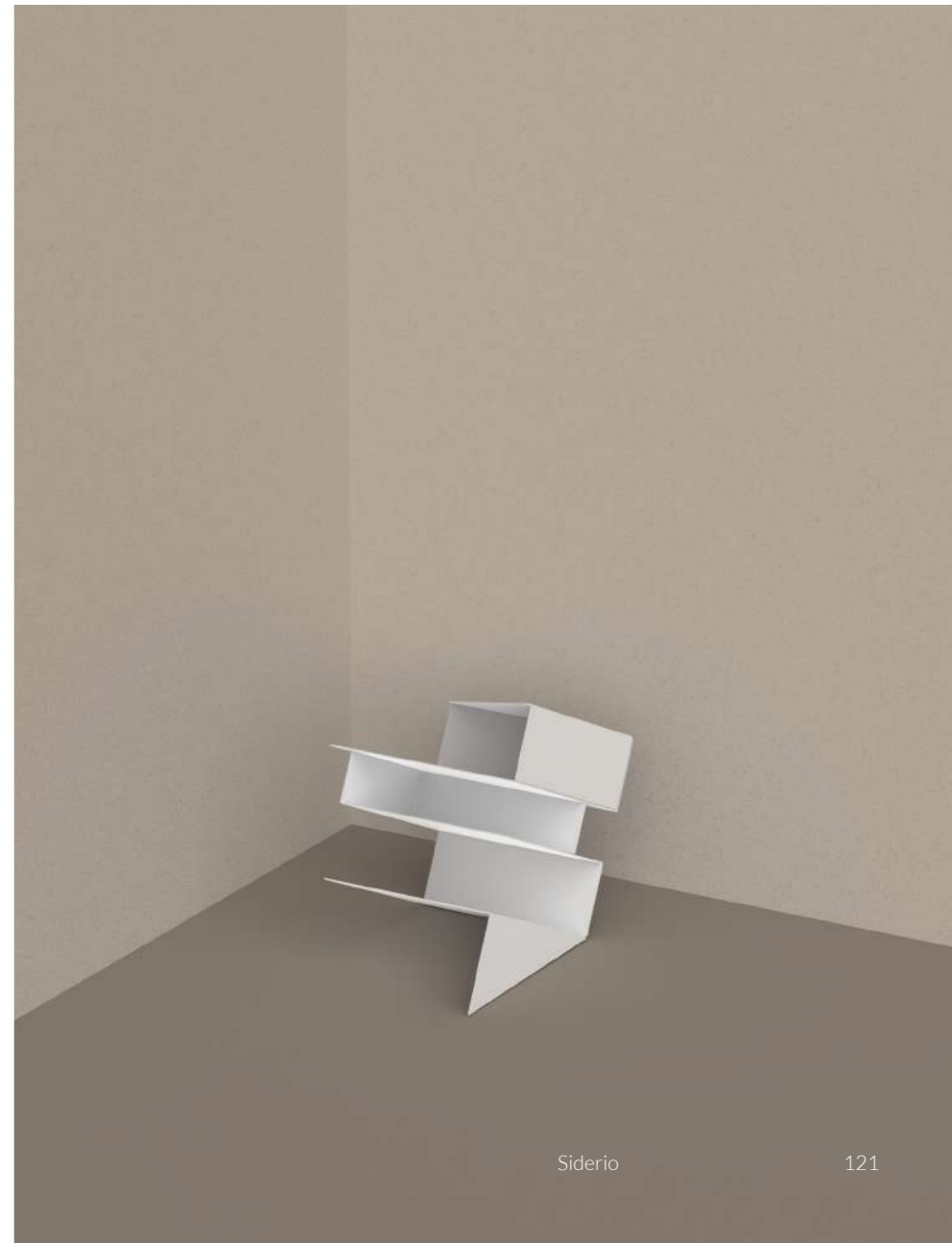

# Motio - Pierangelo Sciuto - 2013

Il Portariviste Motio, con le sue linee nette e la forma squadrata, è un capolavoro di design contemporaneo che sfida le convenzioni. La sua struttura unica, che sembra in bilico sul pavimento, non è solo un oggetto funzionale, ma un vero e proprio elemento di arredo che attira lo sguardo e stimola la curiosità. È una dichiarazione audace che unisce arte e utilità, perfetta per arricchire ogni ambiente con un tocco di modernità e stile.

*The Motio Magazines Rack, with its clean lines and squared shape, is a masterpiece of contemporary design that defies convention. Its unique structure, appearing to balance precariously on the floor, is not just a functional item but a true decorative element that captures the eye and piques curiosity. It's a bold statement that blends art with utility, perfect for enriching any space with a touch of modernity and style.*

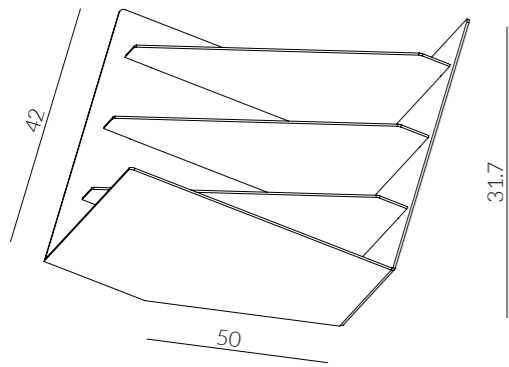

- Bianco
- Antracite
- Ruggine
- Ferro Chiaro
- Ferro Scuro
  
- Ottone antico
- Bronzo antico
- Rame antico
- Acciaio delabre
- RAL/NCS

MOTIO - L. cm. 50 P. cm. 42 H. cm. 31.7

Motio è una struttura realizzata in lamiera 25/10 pressopiegata, tagliata al laser e verniciata nelle finiture Siderio (vedi Tabella). Il portariviste è in un pezzo unico. Non è smontabile.

*Motio is a structure made of 25/10 gauge press-folded sheet metal, laser-cut and painted in Siderio finishes (see Table). The magazine rack is a single piece. It is not dismountable.*







# Fiamma - Pierangelo Sciuto - 2017

Fiamma, un portalegna che incarna l'essenza del fuoco domestico, è un tributo all'arte della semplicità e della funzionalità. Realizzato in un unico pezzo di lamiera presso-piegata e calandrata, Fiamma cattura l'attenzione con la sua presenza forte ma elegante. Questo portalegna non è solo un accessorio per la casa, ma una scultura moderna che arricchisce ogni ambiente, trasformando la conservazione della legna in una dichiarazione di stile.

*Fiamma, a firewood holder that embodies the essence of the home fire, is a tribute to the art of simplicity and functionality. Made from a single piece of press-bent and rolled sheet metal, Fiamma captures attention with its strong yet elegant presence. The modern lines reflect passion and attention to detail, distinctive traits of Siderio. This firewood holder is not just a home accessory, but a modern sculpture that enriches any environment, transforming the storage of wood into a statement of style.*

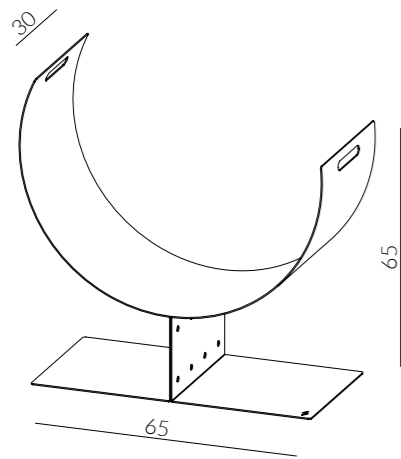

- Bianco
- Antracite
- Ruggine
- Ferro Chiaro
- Ferro Scuro

- Ottone antico
- Bronzo antico
- Rame antico
- Acciaio delabre
- RAL/NCS

FIAMMA - L. cm. 65 P. cm. 30 H. cm. 65

Fiamma è un portalegna realizzato in lamiera 25/10 presso-piegata, calandrata, tagliata a laser e verniciata nelle finiture Siderio (vedi Tabella). Fiamma è in un pezzo unico. Non è smontabile.

*Fiamma is a firewood holder made from 25/10 gauge press-folded, rolled, laser-cut sheet metal, and painted in Siderio finishes (see Table). Fiamma is a single piece. It is not dismountable.*





# VentiVenti Notte - Delba Design - 2024

VentiVenti Notte, una creazione di Delba Design, è più di un semplice sistema componibile notte; è un'ode alla personalizzazione e all'eleganza contemporanea. Questa struttura versatile, con i suoi fianchi e ripiani in metallo, offre un'esperienza unica di design e funzionalità. È un'esperienza su misura che va oltre la semplice conservazione degli abiti; è un invito a esprimere la propria personalità attraverso l'arredo, creando uno spazio che parla di te.

*VentiVenti Notte by Delba Design is more than just a modular nighttime system; it's an ode to customization and contemporary elegance. This versatile structure, with its metal sides and shelves, offers a unique experience of design and functionality. It's a tailored experience that goes beyond mere clothes storage; it's an invitation to express one's personality through furnishing, creating a space that speaks of you. hat brings order, style, and a touch of originality to every home.*

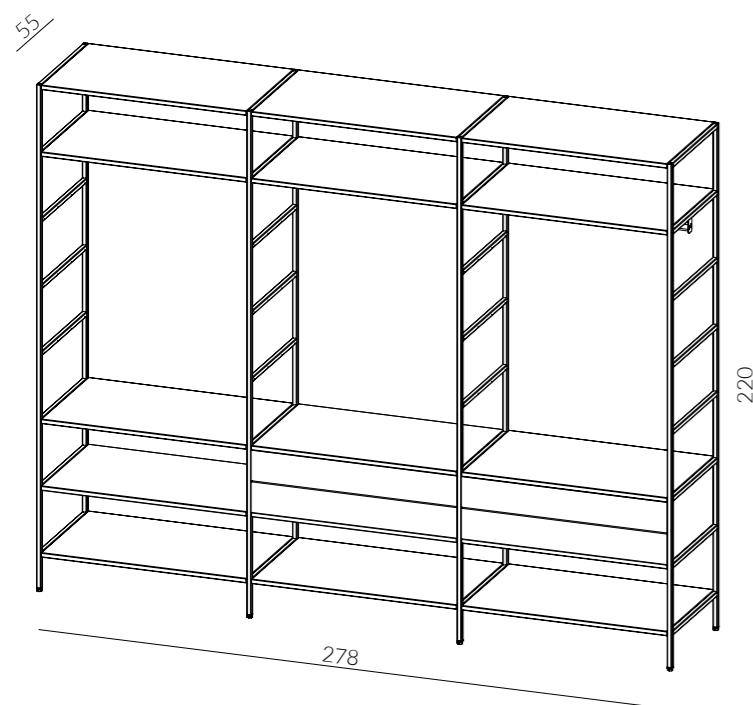

- Bianco
- Antracite
- Ruggine
- Ferro Chiaro
- Ferro Scuro

- Ottone antico
- Bronzo antico
- Rame antico
- Acciaio delabre
- RAL/NCS

VENTIVENTI NOTTE - L. cm. 278 P. cm. 55 H. cm. 220

VentiVenti è un sistema componibile notte composto da Fianchi, ripiani e tubi appendiabiti realizzati in metallo e verniciati nelle finiture Siderio (vedi Tabella). Il fianco è realizzato in metallo con un tubo sezione quadra cm. 2x2 in due altezze h. cm. 230 / 259 e largo cm. 50, tagliato laser e verniciato nelle finiture Siderio. La struttura è autoportante e regolabile tramite i piedini. Si consiglia, per una maggiore sicurezza e stabilità, tramite la piastra in dotazione, il fissaggio a parete. I ripiani, nelle varie dimensioni, sono in lamiera 15/10 pressopiegata, tagliati laser e verniciati nelle finiture.

*VentiVenti is a modular nighttime system composed of metal sides, shelves, and clothing rods, painted in Siderio finishes (see Table). The side is made of metal with a 2x2 cm square section tube in two heights, 230 cm / 259 cm, and a width of 50 cm, laser-cut and painted in Siderio finishes. The structure is freestanding and adjustable via feet. For greater safety and stability, wall mounting is recommended using the provided plate. The shelves, in various sizes, are made of 15/10 gauge press-folded sheet metal, laser-cut and painted in finishes.*





# VentiVenti Notte - Sistema - System

Gli elementi, di varie dimensioni e altezze, che compongono il sistema sono  
The elements, of various sizes and heights, that make up the system are

## RIPIANI /SHELVES

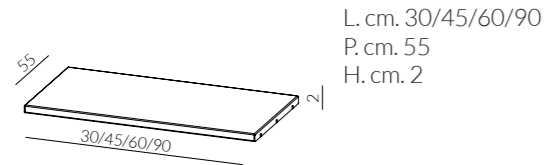

L. cm. 30/45/60/90  
P. cm. 55  
H. cm. 2

## FISSAGGIO A SOFFITTO /CEILING MOUNTING

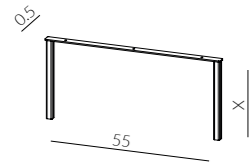

L. cm. 55  
P. cm. 0,5  
H. cm. X

## SPALLA /SHOULDER

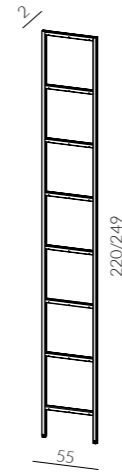

L. cm. 55  
P. cm. 2  
H. cm. 220/249

Completano la gamma i seguenti accessori  
The following accessories complete the range

## BARRA APPENDIABILI /CLOTHES RAIL

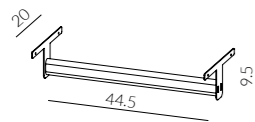

L. cm. 45,5  
P. cm. 20  
H. cm. 9,5

I ripiani sono fissi ma, a richiesta e con sovrapprezzo è possibile richiedere inserimento traversi a cui andare fissare i ripiani. Il passo tra un ripiano e l'altro è di cm. 27 e su richiesta è possibile modificare il passo mantenendo fissi i ripiani o aggiungendo i traversi per ulteriori spostamenti.

I tubi appendiabiti hanno sezione ovale e sono collegati con il ripiano sovrastante. Nella versione soffitto o bifacciale è previsto un distanziatore a misura per fissaggio a plafone. A richiesta, si possono realizzare dei contenitori in legno con finiture laccato opaco, essenza o rivestiti in metallo che andranno posizionarsi tra un ripiano e l'altro. Gli elementi potranno avere sistemi di apertura: battente, estraibile. I contenitori possono essere forniti anche dal rivenditore fornendo il prospetto.

*The shelves are fixed, but on request and at an extra cost, it is possible to include crossbars for shelf attachment. The spacing between shelves is 27 cm and can be modified on request, keeping the shelves fixed or adding crossbars for further adjustments.*

*The clothing rods have an oval section and are connected to the shelf above. For the ceiling or double-sided version, a custom spacer is provided for ceiling fixing. On request, wooden containers can be made with matte lacquered, wood essence, or metal-coated finishes, to be positioned between shelves. The elements can have opening systems: hinged, pull-out. The containers can also be supplied by the retailer, providing the layout.*

# Ventiventi Notte - Configurazioni - Configurations

Esempi di configurazione - Configuration examples

## VENTIVENTI NOTTE 1

L. cm. 278 P. cm. 55 H. cm. 220

S\_VSE225 X2  
S\_VSI225 X2  
S\_VR95 X15  
S\_VB9 X3

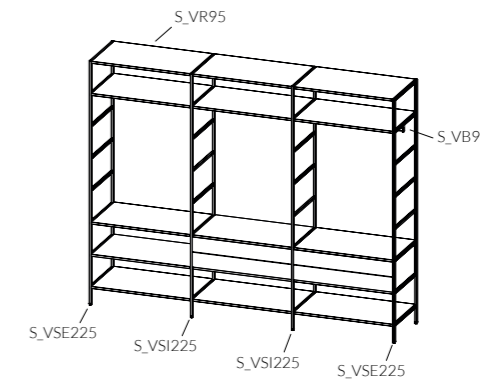

## VENTIVENTI NOTTE 2

L. cm. 388 P. cm. 186 H. cm. 220

S\_VSE225 X6  
S\_VSI225 X4  
S\_VR95 X42  
S\_VB9 X8

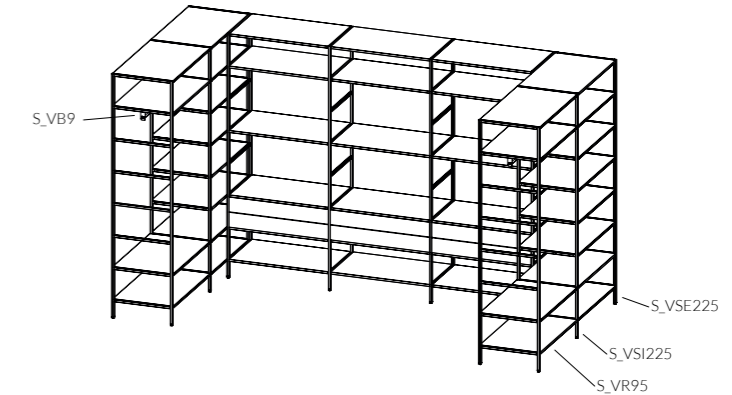

## VENTIVENTI NOTTE 3

L. cm. 178 P. cm. 181 H. cm. 249

S\_VSE225 X4  
S\_VSI225 X3  
S\_VR95 X9  
S\_VR65 X18  
S\_VB9 X6

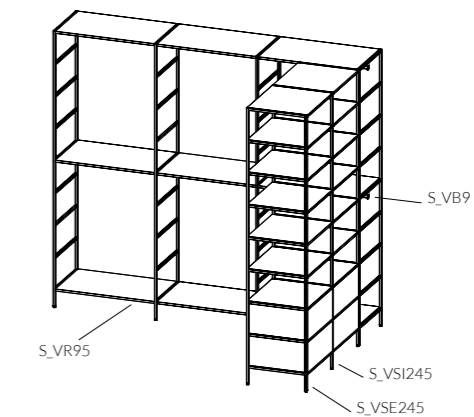

L'angolo cabina armadio viene realizzato sovrapponendo due elementi - come da schema - e fissati con piastra di collegamento nei fianchi.

*The walk-in closet corner is created by overlapping two elements - as per the scheme - and fixed with a connecting plate on the sides.*

# Lucille - Pierangelo Sciuto - 2017

Lucille, disegnata dall'architetto Pierangelo Sciuto, è un'espressione luminosa di artigianalità e design. Questa lampada da terra, con la sua struttura in quadro da 8x8 mm piegata a mano dagli artigiani Siderio, è un inno alla bellezza delle imperfezioni e alla singolarità di ogni pezzo. Ogni Lucille è un'opera d'arte, dove le lievi differenze rispetto all'immagine a catalogo non sono difetti, ma testimonianze dell'autenticità e dell'unicità. Le sue linee pulite e moderne, abbinate alla calda luce emessa dalle lampade con vetro dorato, creano un'atmosfera accogliente e raffinata.

*Lucille, designed by architect Pierangelo Sciuto, is a radiant expression of craftsmanship and design. This floor lamp, with its manually bent 8x8 mm square frame by Siderio artisans, is a tribute to the beauty of imperfections and the uniqueness of each piece. Every Lucille is a work of art, where slight differences from the catalog image are not flaws but markers of authenticity and uniqueness. Its clean, modern lines, coupled with the warm light from the golden glass lamps, create a welcoming and sophisticated atmosphere.*

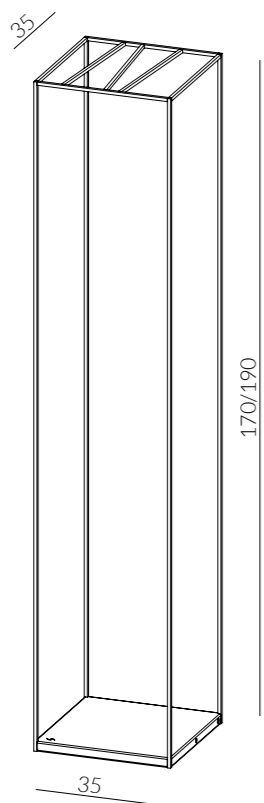

- Bianco
- Antracite
- Ruggine
- Ferro Chiaro
- Ferro Scuro

- Ottone antico
- Bronzo antico
- Rame antico
- Acciaio delabre
- RAL/NCS

LUCILLE - L. cm. 35 P. cm. 35 H. cm. 170/190

Lucille è una lampada da terra realizzata con struttura sezione quadra mm. 8 e lamiera 25/10 presso-piegata, tagliata al laser e verniciata nelle finiture Siderio (vedi Tabella). In dotazione, incluse nell'imballo nr. 3 lampade con vetro dorato, luce calda e cablaggio. La lampada viene consegnata montata.

*Lucille is a Floor lamp made with a square section structure of 8 mm and 25/10 gauge press-folded sheet metal, laser-cut and painted in Siderio finishes (see Table). Included in the package are 3 lamps with golden glass, warm light, and wiring. The lamp is delivered assembled.*





## Scintilla - Delba Design - 2016

Scintilla, creata da Delba Design nel 2016, è un capolavoro di design minimale che cattura l'essenza della luce in una forma pura ed elegante. Questa lampada da tavolo, con le sue sottili lamelle saldate a tig per formare una mezza sfera, è una celebrazione della semplicità e della modernità. Scintilla è più di una semplice lampada; è un'opera d'arte che illumina e ispira, perfetta per chi cerca un tocco di eleganza discreta e di design contemporaneo.

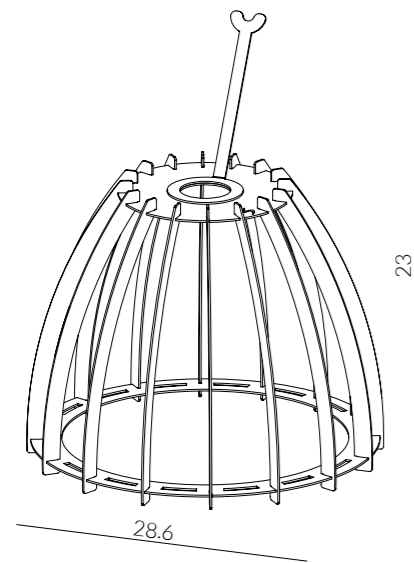

■ Antracite

SCINTILLA - Ø. cm. 28,6 H. cm. 23

Scintilla è una lampada da tavolo realizzata in lamiera 25/10 pressopiegata, tagliata al laser e verniciata color antracite Siderio. In dotazione, incluso nell'imballo, lampadina led con innovativi cob a spirale con filamento curvo. La lampada viene consegnata montata.

*Scintilla, crafted by Delba Design in 2016, is a masterpiece of minimal design that captures the essence of light in a pure and elegant form. This table lamp, with its thin, TIG-welded slats forming a half-sphere, celebrates simplicity and modernity. Scintilla is more than just a lamp; it's a work of art that illuminates and inspires, perfect for those seeking a touch of discreet elegance and contemporary design.*

*Scintilla is a table lamp made of 25/10 gauge press-folded sheet metal, laser-cut and painted in Siderio anthracite color. Included in the packaging is an LED bulb with innovative spiral cob and curved filament. The lamp is delivered assembled.*

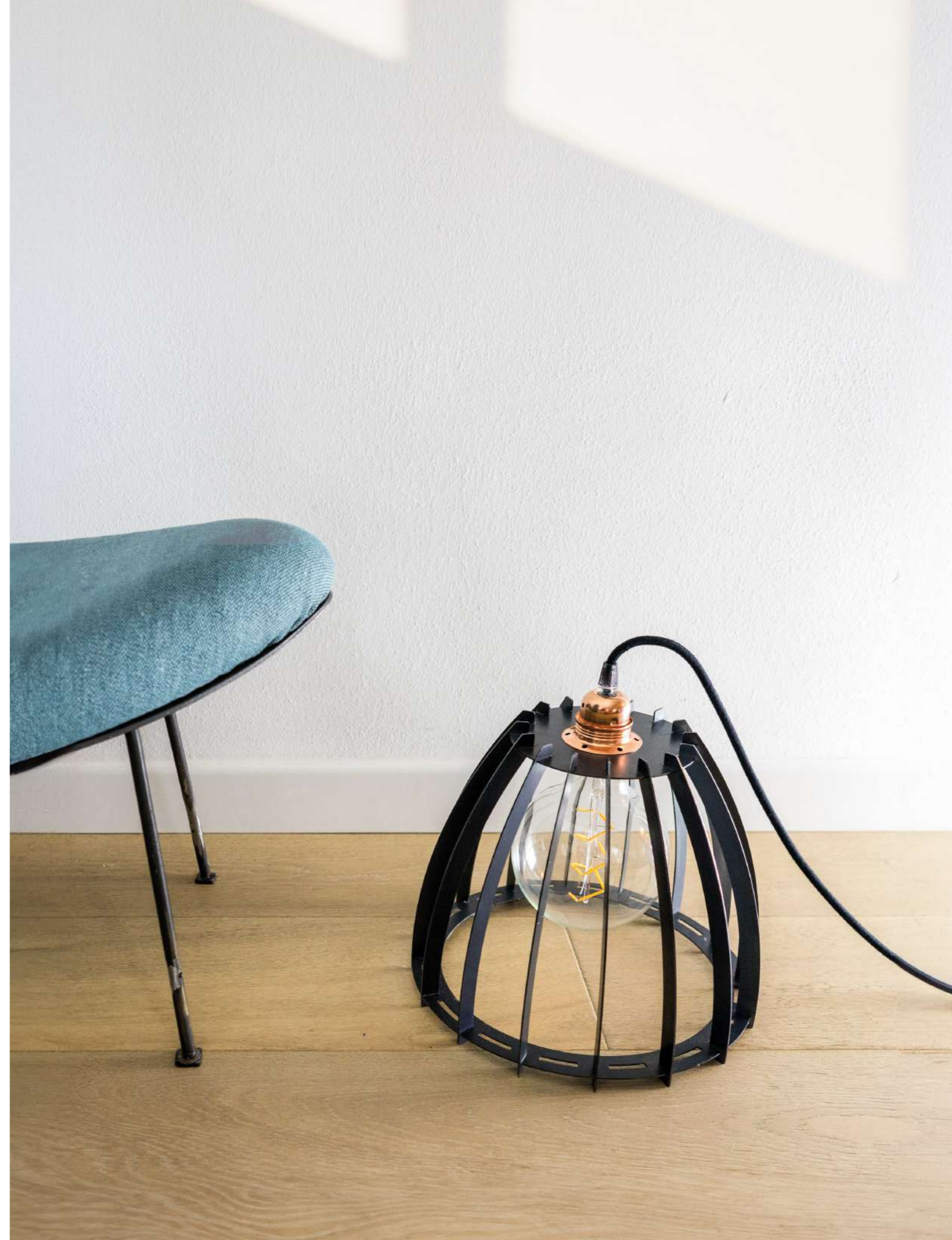





# Verboom - Alessandro Bulgarini - 2016

La Collezione Verboom Siderio, con le sue lettere dell'alfabeto artisticamente realizzate, rappresenta un viaggio nel regno della creatività e del design. Ogni lettera, forgiata con precisione in lamiera pressopiegata e disponibile nelle finiture bianco e antracite, è un simbolo di eleganza moderna e di espressione personale. La magia di queste lettere risiede nelle loro basi, ombre fedeli delle forme che sorreggono, creando un effetto visivo di lettere sospese nell'aria.

*The Verboom Collection by Siderio, with its artistically crafted alphabet letters, represents a journey into the realm of creativity and design. Each letter, precisely forged in press-folded sheet metal and available in white and anthracite finishes, is a symbol of modern elegance and personal expression. The magic of these letters lies in their bases, true shadows of the shapes they support, creating a visual effect of letters suspended in air.*

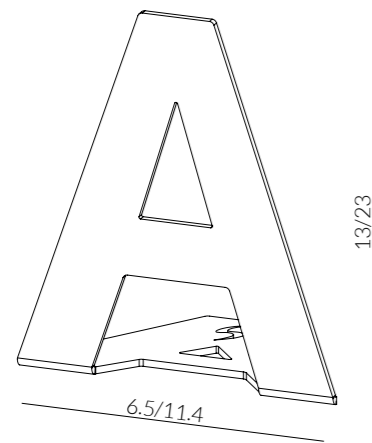

□ Bianco  
■ Antracite

VERBOOM - L. cm. 6.5/11.4 P. cm. 35 H. cm. 13/23

Verboom sono lettere dell'alfabeto realizzate in lamiera 25/10 presso-piegate, tagliate a laser e verniciate nelle finiture bianco e antracite Siderio.



*Verboom are alphabet letters made from 25/10 gauge press-folded sheet metal, laser-cut and painted in Siderio's white and anthracite finishes.*



HOME

# Finiture Siderio

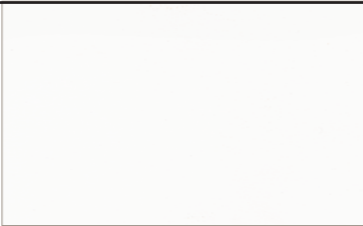
## *Siderio finishes*

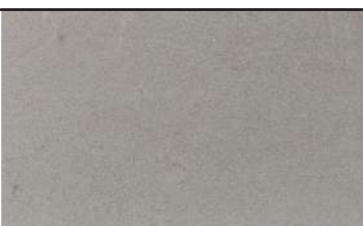
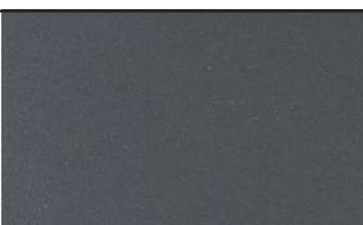
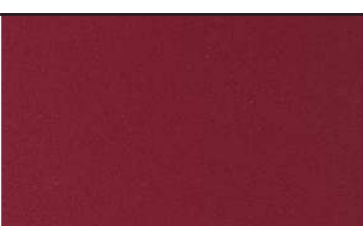
Bianco <i>White</i>	
Antracite <i>Anthracite</i>	
Ruggine <i>Rust</i>	
Ferro chiaro <i>Light Iron</i>	
Ferro scuro <i>Dark Iron</i>	
Bordeaux <i>Bordeaux</i>	

Categoria A  
Category A

Ottone antico <i>Antique Brass</i>	
Bronzo antico <i>Antique Bronze</i>	
Rame antico <i>Antique Copper</i>	
Acciaio delabr�e <i>Distressed Steel</i>	
RAL/NCS <i>RAL/NCS</i>	

Categoria B  
Category B

*Le finiture metalliche sono da considerarsi esclusivamente esemplificativi, dato che le sfumature del metallo e della vernice variano da una partita all'altra, cos  come le finiture presenti sui cataloghi, in quanto le tecniche di stampa non permettono una riproduzione fedele dei colori.*

# Termini e Condizioni

## *Terms & Conditions*

Tutti i modelli Siderio sono dotati di un'etichetta con il nostro logo ed un certificato che identifica l'autenticità e l'unicità dei prodotti acquistati e che protegge il valore artistico e creativo dei pezzi. Siderio si riserva il diritto di effettuare cambiamenti di natura estetica o tecnica ai propri modelli, comprese modifiche di misure o materiali, senza preavviso, in modo da garantire una migliore qualità e durevolezza ai propri prodotti. In ogni caso, per richieste speciali, si prega di chiedere sempre una verifica alla ditta. Siderio non si ritiene responsabile per eventuali misure differenti riguardanti prodotti acquistati in momenti diversi, poiché la produzione della nostra azienda è interamente artigianale. Le finiture metalliche sono da considerarsi esclusivamente esemplificativi, dato che le sfumature del metallo e della vernice variano da una partita all'altra, così come le finiture presenti sui cataloghi, in quanto le tecniche di stampa non permettono una riproduzione fedele dei colori. Siderio non si ritiene responsabile dei danni causati da un uso improprio. I nostri cataloghi sono protetti interamente da copyright e perciò non possono essere riprodotti o distribuiti in alcun modo. E' vietata qualsiasi riproduzione, copia o filmato senza previa autorizzazione della ditta.

*In order to protect its high artistic and creative content all Siderio models have a label with the company logo together with a certificate which identifies the true authenticity and uniqueness of the purchased products. Siderio reserves itself the right to make aesthetic or technical changes to its models, including slight variations of measurements or materials without previous notice, in order to guarantee better quality and durability. In any case, for any particular requirement, please always ask our company a verification. Siderio is not responsible for possible differing measurements of products ordered at different moments as our company's production is entirely hand-made. Fabric samples and finishes are to be considered, as mere examples as fabrics' and finishes' colour shades can vary from one to another. Printing techniques do not allow a perfect colour reproduction, so the colours shown on our catalogues are to be considered purely descriptive. Also illustrations and descriptions are only guidelines. Therefore Siderio will not be liable for damage caused by improper use. our catalogues are entirely protected by copyright; they cannot be reproduced or distributed in any way. Photocopies, microfilms or any other method of reproduction is forbidden, unless under Siderio's specific authorization.*

CONCEPT, ART DIRECTION AND GRAPHIC DESIGN

Mattia Del Barba  
Alessandro Tonini

Pensiero. Forma. Materia.

