

# Origami - Pierangelo Sciuto - 2013

Origami, più che un semplice portariviste, è un pezzo d'arte ispirato all'antica arte giapponese dell'origami. Le sue linee nette e le forme taglienti, realizzate con maestria in lamiera, evocano l'eleganza e la precisione di una scultura di carta piegata. La sua presenza è una dichiarazione di stile, un esempio perfetto di come il design moderno possa trasformare oggetti quotidiani in espressioni artistiche.

*Origami is more than just a magazine rack; it is a piece of art inspired by the ancient Japanese art of origami. Its sharp lines and shapes, masterfully crafted in sheet metal, evoke the elegance and precision of a folded paper sculpture. Its presence is a statement of style, a perfect example of how modern design can transform everyday objects into artistic expressions.*

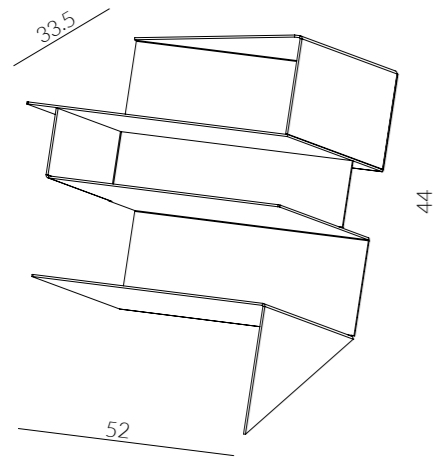

- Bianco
- Antracite
- Ruggine
- Ferro Chiaro
- Ferro Scuro
  
- Ottone antico
- Bronzo antico
- Rame antico
- Acciaio delabre
- RAL/NCS

ORIGAMI - L. cm. 52 P. cm. 33.5 H. cm. 44

Origami è una struttura realizzata in lamiera 25/10 presso-piegata, tagliata al laser e verniciata nelle finiture Siderio (vedi Tabella). Il portariviste è in un pezzo unico. Non è smontabile.

*Origami is a structure made of 25/10 gauge press-folded sheet metal, laser-cut and painted in Siderio finishes (see Table). The magazine rack is a single piece. It is not dismantable.*



